

Brielse Mare Jg. 1, nr. 1

April 1991

Brielse Mare

Jaargang 1, nr. 1

April 1991



Mededelingen en historische bijdragen van de Vereniging Vrienden van het Trompmuseum

Voorwoord

Het initiatief tot uitgifte van een Briels historisch tijdschrift wordt door mij van harte toegejuicht.

Het belang van het Briels cultuur-historisch erfgoed wordt in de gehele streek erkend. Het gemeentebestuur en de bevolking voelen zich er zeer mee verbonden en zijn ook bereid extra inspanningen te leveren ter instandhouding van dat erfgoed.

De 'Brielse Mare' kan een voortreffelijk platform bieden aan allen, professionals en vrijwilligers, die over de historie van deze streek kennis en informatie willen uitwisselen.

Als de redactie het hoge kwaliteitsniveau, dat deze eerste uitgave uitstraalt, weet vast te houden, zal de 'Brielse Mare' zeker een bijdrage leveren aan de verrijking van de historische kennis bij velen. Ik wens de redactie daarbij alle succes.



J.F. Sala,
burgemeester van Brielle

Inhoud

Burgemeester J.P. Sala	Voorwoord	2
	Ten geleide	4
C.N.W.M. Glaudemans	De viering van 1 april 1872	5
A.A. van der Houwen	Patriottentijd in Den Briel (1780-1787)	17
I. de Baan en W. de Baan	De kop van 't Maarland	31
J.P. van Rooijen	Nobelstraat 16: een voorbeeld van een verborgen verleden	33
C.N.W.M. Glaudemans	'Vuur en water....'. Opkomst en ondergang van het Brigit- tenklooster 'Marienvoorn' in Den Briel (ca.1485-1530)	47
I. Kuyper	Jaarverslag van de Vereniging Vrienden van het Trompmuseum	62
M.S. Zoetemeyer	Kroniek 1990	66

Ten geleide

Het verheugt de redactie u dit eerste nummer van de *Brielse Mare* te kunnen voorleggen. We willen om te beginnen kort ingaan op de door ons gekozen naam. Van diverse kanten werden namen voor dit nieuwe tijdschrift voorgesteld. De keus is uiteindelijk op de *Brielse Mare* gevallen. Het woord *mare* wordt reeds in middelnederlandse teksten genoemd en heeft in oorsprong betekenis: gerucht of bericht, maar ook beroemd. De laatste betekenis leeft voort in het woord vermaard, wel is *mare* tot op heden een synoniem gebleven voor bericht of gerucht. De redactie heeft met de verschijning van de *Brielse Mare* het voornemen opgevat het totale middeleeuwse begrip *mare* nieuw leven in te blazen, opdat het nieuwe tijdschrift op heel Voorne vermaardheid zal mogen genieten.

Iedere Briellenaar begrijpt dat niet alleen de oude betekenis van het woord *mare* de naamkeuze van de redactie heeft bepaald. In de Voornse contreien heeft *Mare* een meerwaarde meegekregen, de Holle Mare doorsnijdt al sinds mensenheugnis het landschap van Voorne om bij Zwartewaal in de Brielse Maas uit te monden. Behalve deze Mare zijn er in deze regio verschillende stromen met een gelijke benaming geweest. Op de reconstructiekaart van Th. van Rheineck Leyssius van de topografische situering van de Zuidhollandse eilanden omstreeks 1300 zien we de Mare als een belangrijke hoofdstroom. De Mare stroomde ten oosten van Den Briel in de Maas. De Holle Mare blijkt van oorsprong een zijtak van deze stroom te zijn. In het zuiden bij het latere Hellevoetsluis droeg hij de naam *Suthmare*. Tenslotte lag bij de polder Dirksland de *Zonnemair* en de *Bodemair*. Het bekende Brielse Maarland heeft vermoedelijk aan de Mare zijn naam ontleend.

In dit eerste nummer vindt u een tweetal artikelen van mw. C. Claudemans, de nieuwe Brielse gemeentearchivaris, tevens draagt zij de verantwoording voor het redactie-secretariaat van de *Brielse Mare*. Het eerste artikel geeft een impressie van de grote 1 aprilviering van 1872, de andere bijdrage is een samenvatting van haar onderzoek naar het middeleeuwse Brigginklooster in Den Briel. De hr. A.A. van der Houwen heeft een lezenswaardig artikel geschreven over Den Briel in de patriottentijd. De hr. en mw. De Baan zullen regelmatig korte bijdragen leveren, in dit eerste nummer schrijven zij een interessant verhaal over de bekende gevelsteen *de kop van 't Maarland*. De bijzondere vondsten die tijdens de restauratie van Nobelstraat 16 naar voren kwamen, worden belicht in het artikel van de hr. J. van Rooijen. Mw. M. Zoetemeyer verzamelde de gegevens voor de Kroniek van Brielle in 1990. Tenslotte verzorgde mw. J. Kolling de omslag, de hr. R.G. Meijer de foto's en mw. M. Hoppener een belangrijk deel van het type-werk.

De redactie	I. de Baan	J. Kolling
	W. de Baan	I. Kuyper
	C. Claudemans	K. Wierink
	L. Hordijk	M. Zoetemeyer

C.N.W.M. Glaudemans

DE VIERING VAN 1 APRIL 1872

Inleiding

In 1991 zullen op Tweede Paasdag vele duizenden Briellenaren en niet-Briellenaren het feest meevieren ter herdenking van het feit dat op 1 april 1572 de stad Den Briel werd ingenomen door de watergeuzen. Het historische spel dat de inname verbeeldt, vormt reeds vele jaren het bijna vanzelfsprekende hoogtepunt van deze dag. Deze vanzelfsprekendheid was niet aanwezig bij de voorbereidingen van het grote herdenkingsfeest van 1 april 1872, dat opmerkelijk genoeg net als in 1991 ook op Tweede Paasdag plaatsvond.

Felle oppositie, polemieken in de pers, inclusief riooljournalistiek, niets was tegenstanders van het 1-april-feest te min om te pogen de feestelijkheden te dwarsbomen.

Een hedendaagse Briellenaar zal zich vermoedelijk over de 19e-eeuwse discussie verbazen, maar zeker des te meer bewondering hebben voor de feestcommissie die het lastige karwei tot een goed eind wist te brengen. Ondanks alle tegenwerking is zij erin geslaagd een feest te organiseren dat waarschijnlijk één van de grootste in de Brielse historie mag worden genoemd.

Feestplannen

In het te Brielle verschijnende *Weekblad van Voorne. Putten. Overflakkee en Goedereede* werd op 24 mei 1868, naar aanleiding van het feest ter herdenking van de slag te Heiligerlee, de vraag gesteld of in 1872 in Brielle of in Nederland ook feest zou worden gevierd. In 1870 leek nog steeds niets in deze richting te wijzen. Opnieuw vermaande J.J. Hofstede in zijn *Weekblad* tot ernst: *Met het benoemen eener feestcommissie mag niet langer worden gedraald. Met den meesten nadruk komen wij tot de invloedrijke inwoners der stad Brielle, om hen te verzoeken niet langer te wachten met deze quaestie ter hand te nemen.* Tenslotte plaatste hij op 4 december 1870 een oproep in zijn blad om een commissie ter viering van 1 april 1872 in het leven te roepen. De Brielse gemeenteraad bleek reeds f200,- te hebben toegezegd.

Op 21 december 1870 had de eerste bijeenkomst plaats, waarbij ongeveer 200 mensen aanwezig waren. Er werd een commissie benoemd van negen personen die de organisatie zou leiden. Op 12 januari 1871 volgde een vergadering in het stadhuis en kwamen er nog tien leden bij. Zij vormden te zamen de zogenaamde *Hoofdcommissie*.

In de commissie ontstond een serieuze discussie over de vraag of het historische feit van die waarde was om op den eerste april van het jaar 1872 feestelijk herdacht te worden. Na uitvoerige gesprekken stemde men in met de gedachte dat er een herdenking zou moeten plaatsvinden. Uiteraard volgden hierop langdurige sessies over de wijze waarop de viering zou moeten plaatsvinden. De hr. P. Kruyne meende dat er geld moest worden ingezameld om een kazerne te bouwen. Het kamerlid Hein wilde een standbeeld voor Tromp. De Brielse pastoor J. van Saagsveldt, die ook lid was van de Hoofdcommissie, wenste slechts een lokaal feest en een

geldinzameling voor een nuttige inrichting, waarvoor in de eerste plaats aan koning Willem III een bijdrage moest worden gevraagd, omdat hij zijne dynastie, namelijk die der Nassau aan den vrijheidsoorlog van dien dagen dankt, en die in de eerste plaats geroepen is om daarvoor zijne dankbaarheid te betoonen.

Er werden diverse andere voorstellen gedaan: de oprichting van een bewaarschool, van een landbouwkundige school, van een kweekschool voor loodsen en het graven van een doelmatige haven. Deze kregen alle veel bijval, maar vielen even zo snel weer af uit angst voor gebrek aan financiële middelen. Men koos uiteindelijk voor een bescheiden nationaal monument en er werd besloten aan de leden van het koninklijk huis een bijdrage te vragen.

Monument of Asyl?

De hr. J.Ph. Koelman, directeur van de Haagse Academie van Beeldende Kunsten en Technische Wetenschappen en ontwerper van het monument op het Haagse Plein 1813, werd benaderd om te komen tot een voorstel voor een passend standbeeld. De Haagse kunstenaar beschreef zijn ontwerp als volgt: *een nimf uit het water opgekomen wijst met de ene hand naar de zee, als de plaats van waar zij komt en houdt met de andere hand de prinsenvlag fier omhoog!* Dit idee verkreeg zonder aarzeling de goedkeuring van de Hoofdcommissie, men had tot dan een standbeeld gevreesd dat van katholieke zijde bezwaren zou oproepen. Met het ontwerp van Koelman kon de commissie volgens de leden naar buiten treden. In november 1871 ging er een circulaire uit om de benodigde gelden voor het monument bijeen te krijgen. In deze brief van de Hoofdcommissie werd voorgesteld voor dit doel in iedere gemeente een subcommissie op te richten.

Van vele kanten kwam desondanks oppositie tegen het ontwerp. Kunsthistorici vonden het beeld uitgesproken lelijk. De linkerarm scheen langer te worden dan de rechter-, vervolgens werd de vlag als niet passend en de schelp als onzinnig beoordeeld. De Leidse subcommissie maakte bekend, dat zij ondanks haar gebrek aan ingenomenheid met het ontworpen monument giften voor de Hoofdcommissie verzamelen zal, maar tevens den wensch openbaart, dat de Hoofdcommissie in het ontworpen monument nog zoodanige verandering brengen mogen, dat het beter voldoet aan de eischen van kunst en smaak.

De burgemeester van Papendrecht vond De Nimf niet artistiek genoeg. Christelijk Gereformeerd Nederland was tegen een *zeenimf der Griekse heidenen*. De hr. Van Rhyn van Wassenaer meende dat De Nimf moest worden vervangen door de Nederlandse Maagd of door een matroos om de schadelijke nevingedachten die eene uit het water opkomende nimf kan opwekken. Een ander wenste een stoere vrijheidsheld die met de hand op een anker moest steunen. Het *Leidsch Dagblad* riep om een *strijdbare Minerva* in plaats van een *bedrieglijke Sirene*. Alexander Ver Huell kwam met een eigen ontwerp. Volgens deze tekenaar en latere weldoener moest er een geus worden gemaakt, die zijn ketenen brak en het hoofd onthloot om God te danken dat hij het volk niet heeft verlaten.

Tenslotte werd het commentaar van J.H. van Lennep te Zeist dat een dergelijk monument niet kon worden opgericht *in een stadje waar niemand komt* door de secretaris van de Hoofdcommissie met van voldoende waarde geacht voor opberging in het archief.

Koelman verklaarde op vragen over en aanvallen op zijn Nimf, dat hij haar als kunstproduct voldoende kon verdedigen en schreef een uitgebreide brochure over de artistieke waarde van zijn standbeeld. De Hoofdcommissie besloot uiteindelijk met algemene stemmen bij het oorspronkelijke plan te blijven. De gelden voor het monument kwamen geleidelijk binnen. In december 1871 hebben zich reeds in meer dan dertig Nederlandse gemeenten subcommissies gevormd om zich in te zetten voor de inzameling van de benodigde gelden. Het zouden er uiteindelijk meer dan tweehonderd worden. Niettemin blijven er bezwaren tegen de plannen van de Hoofdcommissie. Uit de hoofdstad schrijft men in december 1871 geen monument te willen, maar *een nuttige inrichting*. Uit diverse andere gemeenten ontvangt men berichten met een gelijke strekking. Geheel buiten de Brielse commissie om blijkt er tenslotte in Utrecht onder leiding van de hr. C.W.J. baron van Boetzelaer van Dubbeldam een speciale commissie tot de oprichting van *een Asyl voor oude en gebrekkige zeelieden te Brielle* te zijn ontstaan. De Brielse Hoofdcommissie voelt zich met name door het optreden van de Utrechtenaren ernstig gepasseerd. Men houdt vast aan het eerdere besluit: het monument moet er zeker komen. Burgemeester Lette, de voorzitter van de Hoofdcommissie, besluit evenwel te zamen met de leden De Kanter en Hein naar Utrecht af te reizen om overleg te plegen. Uiteindelijk komt men tot het volgende accoord: het Asyl mag worden opgericht, mits *het nevens het monument* wordt gebouwd en er voldoende gelden zouden worden verzameld. Bovendien stelde men als strikte eis, dat de hoofdfestelijkheden in Brielle zouden plaatsvinden. De activiteiten van gereformeerde zijde scheen de Hoofdcommissie gelaten te hebben aanvaard. De gereformeerden hadden zich tegen Nimf en Asyl gekeerd. Men wenste een waardige nagedachtenis aan de watergeuzen. En zo verrees op eigen kracht - geheel buiten de Hoofdcommissie om - in de Brielse Voorstraat het Geuzengesticht voor gereformeerde wezen en in de latere Geuzenstraat de Geuzenkerk. De Hoofdcommissie schijnt slechts verbolgen te hebben gereageerd op de keuze van de *kwaadaardige naam Geuzengesticht*, omdat men opnieuw bang was dat katholieken hierdoor zouden worden gekwetst.

De Ultramontanen zijn tegen

Van katholieke zijde, of beter van Ultramontaanse zijde, was fel geprotesteerd tegen de feestviering op 1 april 1872. De Ultramontanen die de woordvoerders in dit protest waren, vertegenwoordigden in de 19e-eeuwse katholieke kerk een radicale stroming die een sterke centralisering van de katholieke kerk met Rome als middelpunt voorstond⁷. Als eerste polemist trad de katholieke arts W.F.J. Nuyens naar voren. Op 20 december 1871 schreef hij een brief in de katholieke krant *De Tijd*, waarin hij stelde dat katholieken 1 april niet konden vieren, omdat deze gebeurtenis *te vele droevige herinneringen had achtergelaten*. Op 5 februari 1872 plaatst *Het Handelsblad* een ingezonden stuk van zijn hand, waarin hij in scherpe bewoordingen het feest afwees, volgens Nuyens droegen de voorbereidingen *al duidelijk een kleur van antipapisme en partijchap... die het den 'Ultramontaan' onmogelijk maakte mede te doen*.

Nuyens beschouwde de feestelijkheden als gerichte belediging van het katholieke volksdeel. De schrijver J.A. Alberdinck Thijm voegde hieraan toe: *dat een katholiek, die watergeuzen toejuicht, het recht verliest om de verheerlijkte Martelaren te vereeren en aan te roepen.*

De stemmingmakerij van Nuyens en Alberdinck Thijm sloeg over. In Noord-Brabant en Limburg werden nauwelijks feestcommissies opgericht en er kwamen vanuit deze streken slechts zeer kleine bijdragen voor het monument en het Asyl binnen.

Arme Hoofdcommissie die zo zorgvuldig had gepoogd geen katholieke gevoelens te kwetsen. Een geus als monument was om deze reden afgewezen. Coppelstock werd om dezelfde reden naar de prullemand verwezen. Een historische optocht kon geen goedkeuring wegdragen. Een verheerlijking van de geuzen was volgens de commissie op deze dag ongepast, daarom zou de optocht in Brielle op deze dag allegorisch moeten zijn: *een voorstelling van de vrijheid ingehaald door landbouw en nijverheid.* De Hoofdcommissie wilde op 1 april 1872 slechts de nationale onafhankelijkheid en de gewetensvrijheid herdenken.

Veel stelde men in het werk om boven de partijen te staan, desondanks kon de Hoofdcommissie zich niet vrijwaren van lasterpraat. Toen enige leden van de commissie in Brussel hadden gesproken en daar verklaard dat het feest *libre pensee* (vrijzinnig) zou zijn, werd uitgebreid in de katholieke pers geschreven dat het *een vrijmetselaarsfeest* zou worden.

De Brielse pastoor Van Saagsveldt zag zich in december 1871 gedwongen om zich uit de Hoofdcommissie terug te trekken. Bij zijn afscheid deelde hij mee, dat zijn gevoelens ten aanzien van het feest dezelfde waren gebleven, hij was evenwel een katholiek pastoor en *dan is men aan hogere autoriteiten onbepaalde gehoorzaamheid verschuldigd.* De pastoor zou zich echter, evenals vele andere katholieken, nimmer tegen het feest keren. Hij bleek later zelfs een van de deelnemers aan het feestmaal te zijn, dat ter ere van de feestelijkheden op 1 april 1872 in het stadhuis werd aangericht.

Nadat koning Willem III zich achter de feestplannen had geschaard en f1000,- geschonken voor het monument, veranderden de ideeën van vele katholieken en Ultramontanen. Ook Nuyens kwam terug op zijn felle bewoordingen. Hij kon zelfs worden overtuigd om op 1 april te vlaggen en geld te schenken voor de bouw van het Asyl.

De bisschop van Haarlem, tot wiens bisdom Brielle behoorde, liet aan de Hollandse geestelijken weten, dat het feest van 1 april als een nationaal feest moest worden beschouwd en dat de deelname aan dit feest door hem wenselijk werd geacht. Bovendien spoorde hij pastoors en kapelaans aan hiertoe hun parochianen op te roepen. Op 1 april 1872 was zijn bisschoppelijk paleis aan de Nieuwe Gracht te Haarlem geheel versierd met bloemen en verlichting.

Niet overal werd het herderlijk schrijven met instemming ontvangen. De Zuidnederlandse emoties waren hevig opgezweept door de felle discussies. Volgens de NRC van 6 april en 17 april 1872 vonden op 1 april op verschillende plaatsen demonstraties plaats, waarbij leuzen werden geroepen als: *Weg met Oranje! Oranje onder! Weg met Willem III! Leve Pius!* Bij winkels, waar boeken werden verkocht over de 80-jarige oorlog, werden de ramen ingegooid. In Brielle zelf is het, vermoedelijk door de zorgvuldige han-

delingen van de Hoofdcommissie, niet tot botsingen gekomen. Een duidelijk voorbeeld hiervan is de reactie van de Hoofdcommissie op het verzoek van Rotterdamse varenslieden. Zij wilden op 1 april met honderd man als watergeuzen scheep gaan en naar Brielle komen *en in die stad, na zonder bloedstorting van haar bezit te hebben genomen, zooals weleer de watergeuzen, een optocht houden!*

De leden van de Hoofdcommissie aarzelden geen moment, een dergelijke optocht zou ergenis opwekken van katholieke zijde en moest daarom worden tegengehouden. Er mochten op 1 april in Brielle geen andere optochten worden gehouden, dan die in het feestprogramma zijn genoemd.

Zelfs de titel van de officiële toespraak van prof. M. de Vries werd door de Hoofdcommissie in onverdachte zin gewijzigd. De oorspronkelijke titel luidde: *Het Geuzenfeest*, dit werd uiteindelijk: *Nederlands bevrijding*.

Dit optreden leidde ertoe dat Brielse katholieken op grote schaal hebben meegewerkt aan de feestelijkheden, pastoor Van Saagsveldt bleef de viering achter de schermen steunen. Hoezeer zijn houding op prijs werd gesteld, meldt Hofdijk, de chroniqueur van de feestelijkheden. Op de avond van die denkwaardige eerste april stonden vele niet-katholieken voor het huis van de pastoor in de Nobelstraat en riepen: *leve de pastoor van Den Briel!*

Het feest

Het lijkt onwaarschijnlijk dat de leden van de Hoofdcommissie bij zo veel tegenwerking zich niet regelmatig hebben afgevraagd, waaraan men was begonnen. Ze bleken evenwel van één feit overtuigd: de inname van Den Briel was waarachtig in hun woonplaats gebeurd, oppositie, afkeuring, polemiek, of laster, niets kon de herdenking verhinderen. Men wist dat in honderden Nederlandse plaatsen die eerste april 1872 feest zou worden gevierd. Het hoofdfeest kon enkel in Brielle plaatsvinden.

Als centrale plaats van de feestelijkheden was het braakliggende Maarlandse Plein (thans Asylplein) gekozen. Op deze onbebouwde vlakte zouden zowel het monument als het Asyl moeten verrijzen. Hier zou koning Willem III op 1 april 1872 voor beide de eerste steen leggen.

De voorbereidingen namen veel tijd in beslag. De leden van de Hoofdcommissie hadden besloten dat het feest zou worden gefinancierd uit de overschotten van de verzamelde gelden voor De Nimf. De subcommissies verzamelden f27.842,64, hiervan is f8000,- voor het monument besteed, de overige gelden zijn gebruikt om de kosten voor de feestelijkheden te dekken.

Bij W. Bonardt werd een waterdichte feesttent besteld voor het feestterrein, nadat de verhuurder had verklaard f100,- te willen geven voor iedere druppel die er door het dak mocht komen. Tussen de glazen deuren en beschilderde pilaren konden 2000 personen plaatsnemen. Voor de verlichting werd vanuit de gasfabriek in de Dijkstraat een speciale gasleiding naar het Plein aangelegd.

Behalve muziekkorpsen, kwam ter opluistering vanuit Rotterdam naar Brielle het café-chantant van Carl Plüging met zeven Duitse en Franse artiesten.

Vele geschenken kwamen binnen. Alexander Ver Huell schonk een

Koning Willem III arriveerde in gezelschap van prins Alexander in zijn eigen jacht *De Leeuw* aan het haven-hoofd. In een koets werden koning en prins naar het Maarlandse Plein gereden, waar zij in de - gegarandeerd niet doorlekkende - feesttent plaatsnamen. Hier werd de koning toegezongen door de Brielse mannenzangvereniging *Kunstliefde*, die werd versterkt door enige zangers uit Zwartewaal en Rotterdam. Na dit optreden hield de beroemde neerlandicus prof. M. de Vries⁶ uit Leiden een toespraak. De hoogleraar verzocht tenslotte de koning één eerste steen te leggen voor de dubbele stichting van monument en Asyl.

Bij de eerste steenlegging hoorde de ondertekening van een perkament dat herinnerde aan de handeling. Ds. H. de Jager, secretaris van de Hoofdcommissie, las de tekst van het document voor. Dit stuk luidt als volgt:

Ter eeuwige gedachtenis aan de inneming van Den Briel op 1 april 1572 door de watergeuzen, het begin van Neerland's bevrijding van de Spaansche dwingelandij, heeft Z. M. Willem III, Koning der Nederlanden, op 1 April MDCCCLXXII den eersten steen gelegd van dit Nationaal gedenkteeken, bestaande uit een allegorisch Monument en een Asyl voor oude en verminkte Nederlandsche zeelieden, waartoe de gelden zijn bijeengebracht met vrijwillige giften van Z. M. den Koning der Nederlanden zelve als van Zr. Ms. onderdanen, benevens eenige Zuid-Nederlanders', onder de leiding van ruim 200 plaatselijke commissien, een hoofdcommissie onder voorzitterschap van den Edel Achibaren Heer George Frederik Lette, burgemeester van Brielle, en een Utrechtsche commissie onder voorzitterschap van den Hoog Welgeboren heer .nr. Christiaan Willem Johan baron van Boetselaer van Dubbeldam.

Gedaan te Brielle op Maandag den 1n April, ten aanschouwen van afgevaardigden en duizendelandgenooten en in de onmiddelijke tegenwoordigheid van Z. M. prins Alexander der Nederlanden en van allen die nevens Z. M. den Koning deze oorkonde met hun naamteekening hebben bekrachtigd.

Zowel Willem III als zijn zoon ondertekenden het document, waarop burgemeester Lette het stuk in een loden bus sloot, waarin te voren een volledig stel van alle gangbare munten van 1872 waren gelegd. De loodgieter De Bruin soldeerde nadien de bus dicht, waarna de koning deze aanbracht in een daartoe uitgehouwen steen op de plaats van het latere monument De Nimf.

De enige vrouw in het gezelschap, de dochter van de penningmeester Krayenhoff van de Leur, bood hierna de koning een zilveren troffel aan en een bakje met cement, waarmee de deksteen boven de koker zou moeten worden bevestigd. Hiervan maakte de vorst gebruik en tenslotte gaf hij met een hamer enige slagen op de deksteen, waarmee de eerste steenlegging

14



14

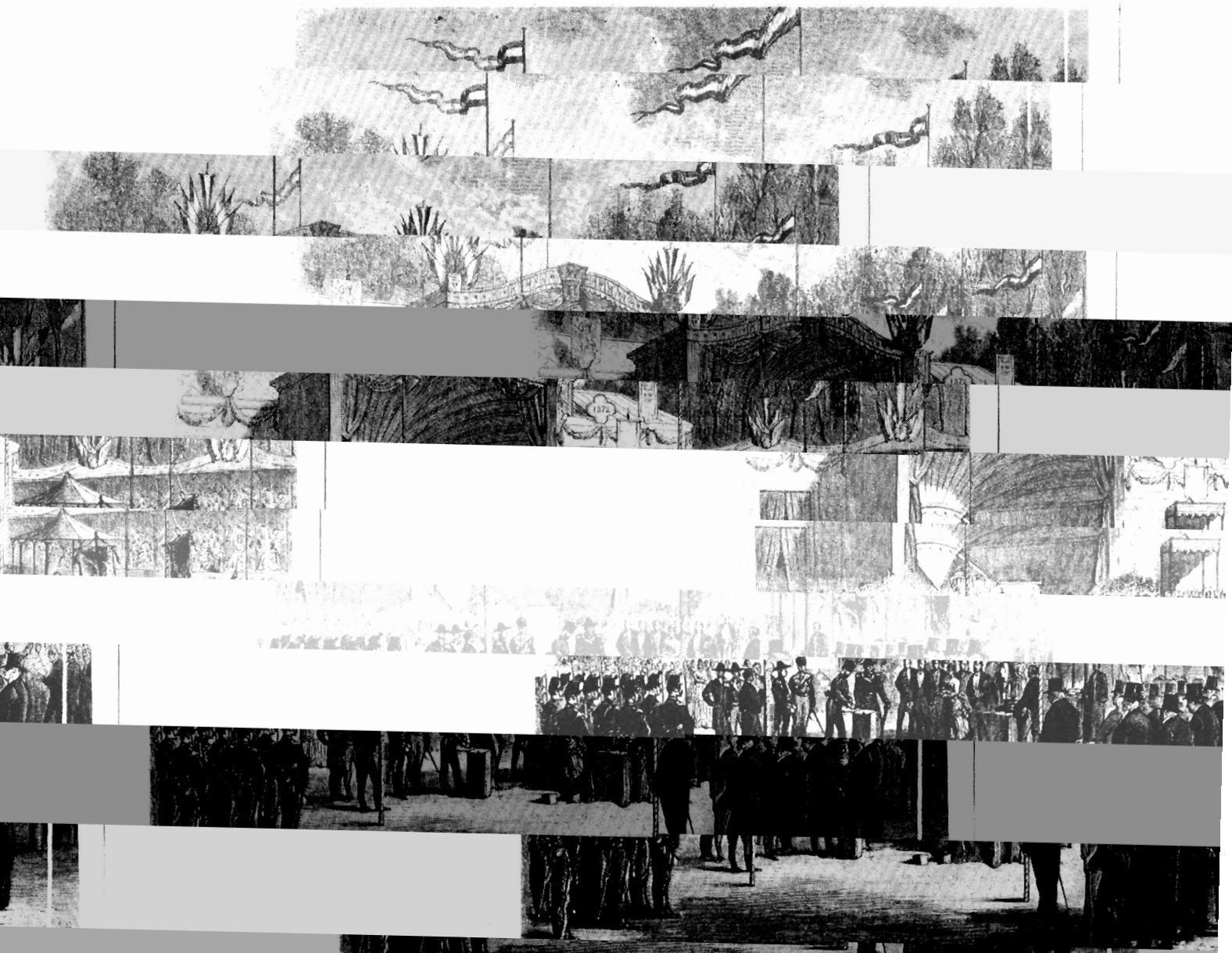

voor de dubbele stichting een feit was.

Te voet ging de koning naar de woning van burgemeester Lette in de Voorstraat, waar thans het kantongerecht is gevestigd. De stoep van het woonhuis van de burgemeester was verdwenen onder een overdaad aan heesters en bloemen. Groene blader-slingers met daarboven het stadswapen hingen aan de pui.

Vanuit de woning van de Brielse burgervader zou Willem III de optocht bekijken. Vanaf het Scharloo, over de Turfkade kwam de stoet de Voorstraat in. Vele vaandels werden meege dragen, men zag het wapen van Brielle en dat van Vierpolders. De dragers van het metalen kruis passeerden te zamen met leden van de Brielse schutterij. Vele anderen volgden.

De hoogtepunten in de optocht werden gevormd door drie praalwagens. De eerste praalwagen werd getrokken door vier zwarte paarden en symboliseerde het koningshuis en Nederland. Aan de voorzijde van de wagen was het wapen van Nederland aangebracht, met aan iedere zijde een leeuw, aan de zijkanen van de wagen hingen de wapens van de provincies. Een jonge vrouw zat voorop de wagen en verbeeldde *De Nederlandse Maagd*. Volgens de verslaggever van het *Weekblad van Voorne, Putten, Goedereede en Overflakkee* hield zij daarbij in de rechterhand een koninklijke scepter en in de rechterhand de zijden teugels van de paarden, merkwaardigerwijs scheen zij onderwijl ook nog te leunen op de grondwet van 1848. Op het verhoogde achtergedeelte van de wagen waren de borstbeelden van koning Willem III en koningin Sophie geplaatst. De tweede wagen die *de Zeevaart* symboliseerde, was eenvoudiger van uitvoering en bestond hoofdzakelijk uit een model van de Brielse reddingboot. Dit schip was geheel gefinancierd door de hr. H.L.M. van Kruijne, directeur van de Brielse afdeling van de Zuidhollandse Reddingmaatschappij. De laatste praalwagen symboliseerde *bronnen van Neerlands welvaart*, hetgeen werd verbeeld door zeven vrouwen gezeten tussen bloemen.

Helaas moest de optocht op het Maarland worden afgebroken. Dit was zeker niet volgens de planning, regen viel evenwel onbarmhartig naar beneden en moet als de schuldige worden aangewezen.

Ondertussen had Willem III aan burgemeester Lette te kennen gegeven het Merula-weeshuis te willen bezoeken, waar behalve de collectie van Alexander Ver Huell, ook een klein gipsen model van De Nimf was geëxposeerd. Bij zijn aankomst in het weeshuis werd de koning begroet door een groep weeskinderen die het volgende lied aanhieven:

*Wilhelmus van Nassouwen!
Is thans der weezen lied
Nu wij u. Vorst aanschouwen.
Past ons het zwijgen niet.
Prins Willem van Oranje!
En spruit uit Nassaus bloed.
Vermaagschap met Germanje
Gij zijt ons lief en goed.*

Na afloop van het bezoek aan het Merula-weeshuis was er voor de genodigden in het stadhuis een speciaal feestmaal. Behalve de koning en de prins, waren hierbij onder meer aanwezig de leden van de Hoofdcommissie, ministers en andere autoriteiten die op het feestterrein waren. de Amerikaanse historicus

Motley,¹ pastoor van Saagsveldt en jhr. W.O.G. Bloys van Treslong, als afstammeling van de Brielse watergeus. Die avond deed het weer de feestvierende Briellenaren voor de laatste maal overlast aan. Behalve de optocht is ook het door de regen nat geworden vuurwerk ten dele in het water gevallen. Vuurpijlen stortten bijna onmiddellijk omlaag. Vuurzonnen draaiden niet en vuurfonteinën weigerden te stromen. De zilveren regen, die officieel volgens het programma was toegezegd te vallen, bleef beperkt tot enige druppels en knallen. Gelukkig voor de feestvierende Briellenaren was een klein deel drooggebleven, hetgeen alsnog voor een behoorlijke afsluiting van 1 april 1872 zorgde.

Een onvoltooid Asyl

De Nimf werd door Koelman afgemaakt. Op 11 september 1873 werd het voltooide monument door koning Willem III onthuld. Het Geuzengesticht voor gereformeerde wezen in de Voorstraat werd een maand later op 2 oktober 1873 geopend. Doordat er financiële tekorten waren voor de bouw van het Asyl kon aanvankelijk slechts het hoofdgebouw worden opgericht. Een genereuze schenking van Alexander Ver Huell van f50.000,- in juni 1874 zou weliswaar zorgen voor de totstandkoming van één zijvleugel, maar was te weinig voor de voltooiing van het totale gebouw. Volgens de oorspronkelijke plannen van architect Outshoorn zou het Asyl immers twee zijvleugels moeten krijgen, voor de verwezenlijking van zijn ontwerp zijn echter nooit voldoende gelden binnengekomen. Net als de Catharijnerkerk moest ook het Asyl onvoltooid blijven. Desondanks vormen De Nimf en het Asyl op het Asylplein tot op heden een indringende herinnering aan het grote feest van 1 april 1872.

Noten

1. De informatie is voornamelijk gebaseerd op: Gemeentearchief Brielle, archief Hoofdcommissie 1572-1872, inv.nrs. 1 en 2, notulenboeken; W.J. Hofdijk, *Brielles gedenkdag op Neerlands derde jubilee* (Brielle 1873). Hofdijk is in 1872 door de Hoofdcommissie aangesteld om een boek te schrijven over het herdenkingsfeest te Brielle.

2. *Ultra montes* betekent over de bergen.

3. Na de afbraak van de Pieterskerk aan het begin van de 19e eeuw verrees op het Maarlandse Plein een katoenfabriek. De fabriek verloor de concurrentieslag tegen de Amerikaanse katoenen produkten en moest sluiten. In 1870 tijdens de Frans-

Duitse oorlog werd hier tijdelijk een kazerne gevestigd. Na dat jaar werd de fabriek voor afbraak verkocht. In 1872 was het Maarlandse Plein veranderd in een kale vlakte.

4. Gemeentearchief Brielle, archief Hoofdcommissie 1572-1872, inv.nrs. 15, 16 en 19. Na het feest van 1 april 1872 resteerde in kas nog een bedrag van f5585,59, dit bedrag is gebruikt voor de financiering van de kosten van de feestelijkheden bij de onthulling van De Nimf op 11 september 1873.

5. In totaal zou Alexander Ver Huell tussen 1872 en 1874 425 prenten aan de stad Brielle schenken.

6. Matthias de Vries (1820-1892) was Nederlands taalkundige en sedert 1853 hoogleraar te Leiden. Hij verrichtte een baanbrekende studie van het Middelnederlands, te zamen met L.A. te Winkel regelde hij de Nederlandse spelling en hij begon met hem ook de uitgave van het Woordenboek der Nederlandse Taal.

7. Met Zuid-Nederlanders zijn hier Belgen bedoeld.

8. John L. Motley (1814-1877), Amerikaans geschiedschrijver en diplomaat, was o.a. gezant te Wenen en Londen en verbleef ook lange tijd in Nederland. Hij schreef o.m. *The rise of the Dutch Republic* (1855) en *The history of the United Netherlands* (1860). De Leidse universiteit herdacht de viering van 1 april 1872 door Motley op deze dag het eredoctoraat aan te bieden.

A.A. van der Houwen

PATRIOTTENTIJD IN DEN BRIEL (1780-1787)

In 1987 werd op veel plaatsen in ons land herdacht dat tweehonderd jaren eerder de Nederlandse Revolutie door Pruisische interventie in de kiem was gesmoord. Kiem is hier een rekbaar begrip, daar sommigen van mening zijn, dat de Revolutie inmiddels al was vastgelopen. In dat jaar werden congressen gehouden en verschenen boeken met veelzeggende titels als *De droom van een Revolutie* en *1787 de Nederlandse Revolutie?*

In Brielle ging het herdenkingsjaar echter geruisloos voorbij. Was hier in de jaren 1780-1787, die ook wel bekend staan als de Patriottentijd, niets gebeurd? Is hier geen sprake geweest van de partijschap die de Republiek destijds dreigde te verscheuren? Is het mogelijk, dat men zich in Den Briel afzijdig hield, en de jaren in alle rust verstreken?

Integendeel! Deze tijd is ook in Den Briel uiterst roerig geweest, burens stonden tegenover elkaar en oude vriendschappen gingen verloren. Een blik in de resoluties van de vroedschap leert ons ook dat er in 1788 - het restauratiejaar na de Revolutie - maar liefst acht van de twintig leden van de vroedschap door de stadhouder werden ontslagen.

Het is dus best verantwoord, om eens na te gaan wat zich precies heeft afgespeeld in deze jaren

Den Briel en Oranje

Den Briel was aan het einde van de achttiende eeuw een stad met een kleine drieduizend inwoners. Op economisch, noch op politiek gebied was het van grote betekenis. De tijden dat de stad een grote handelsstad was, lagen in een inmiddels bijna mythisch verleden verzonken. De weinige zaken die aan dit rijke en machtige verleden herinneren, waren de Grote Kerk en het stemrecht in de Staten van Holland, dit laatste was weggelegd voor slechts achttien Hollandse steden en de Ridderschap.

De stad was van groot strategisch belang, en had dan ook een garnizoen binnen de wallen, voor het overige moest zij zich echter tevreden stellen met een regionale en vooral agrarische functie.

Het bestuur van de stad was in handen gelegd van een vroedschap, een college waarin men voor het leven werd benoemd, en waaruit jaarlijks twee burgemeesters werden gekozen. Deze vroedschap had soevereiniteit binnen de eigen stadswallen, wat inhoudt dat niemand *van buiten* aan hen de wet kon voorschrijven. Dat was al eeuwenlang zo, maar achter de schermen had één persoon toch grote invloed in deze schijnbaar onafhankelijke raad, dit was de stadhouder, de Prins van Oranje.

Den Briel en Oranje zijn altijd nauw verbonden geweest, wie zal vergeten, dat Willem de Zwijger in de Catharijnekkerk in het huwelijk trad? Of wie dat Willem III vlak voor zijn overtocht naar zijn nieuwe koninkrijk in dezelfde kerk een dienst bijwoonde? De vele bezoeken van de verschillende Oranje-stadhouders aan de stad zijn bovendien zelfs zo veelvuldig, dat een lijst al snel onvolledig zal zijn.

Sedert 1748 had de Prins van Oranje bovendien het recht om

kandidaten aan te bevelen voor bijvoorbeeld het burgemeesterschap, het schepenschap en leden van de vroedschap. Omdat men nooit afweek van de aanbeveling, had dit zogenaamde *recommandatierecht* grote invloed op de samenstelling van het Brielse bestuur.

Voorbeeld in de verte

In 1774 vond er in de haven van Boston in de Britse kolonie Massachusetts een zoveelste protestactie tegen het moederland plaats. Deze ludieke actie, die weldra bekend zou worden als de *Boston Tea-Party* is echter anders dan alle voorgaande. Het werd de uiteindelijke aanleiding tot de Amerikaanse Onafhankelijkheidsstrijd. Kort daarop namelijk breekt de openlijke strijd los, en verklaren de dertien Britse koloniën op de Amerikaanse oostkust zich onafhankelijk (1776). Het ongehoorde gebeurde: na jaren van strijd moest Engeland er in 1783 mee instemmen dat de dertien staten op de Amerikaanse oostkust in het vervolg een zelfstandige staat vormden. Het bestuur kwam in handen van een congres waarin iedere staat eigen afgevaardigden had.

Het lijkt wat vergezocht om in Amerika te beginnen, wanneer we het over Den Briel willen hebben, maar vreemd is het toch niet. Na het uitbreken van de Amerikaanse opstand signaleerde Sir James Harris, die in de jaren direct na de overwinning van de Amerikaanse opstandelingen Britse gezant te 's Gravenhage was, namelijk *een opmerkelijke verandering..... in de geest van een groot deel der Hollandse bevolking..... er rezen twijfels..... over het weinig gezag van de stad-houder*. De Amerikaan R.R. Palmer spreekt aan de hand hiervan dan ook graag van een Atlantische Revolutie, die dan zou zijn begonnen in 1774 in Amerika, en haar hoogtepunt vond in de Franse Revolutie van 1789. De Amerikaanse opstand bracht een schok teweeg in de hele Westerse wereld, die als eerste een vervolg kreeg in de Republiek.

Hoe dit ook zij, in de Republiek werd de strijd van de kolonisten tegen het machtige Britse imperium door velen gezien als een moderne versie van onze eigen Opstand in de zestiende en zeventiende eeuw tegen Spanje. Overigens niet door iedereen, de eerste reactie van Willem V was: *God geve, dat de goede zaak moge triumpheren, en dat de kolonien tot reden moge gebragt worden*.

Naast het feit dat de Prins per definitie ieder verzet tegen het gezag veroordeelde, zal hij de Britten in de strijd een warm hart hebben toegedragen, daar hijzelf een volle neef was van de Britse vorst George III. Deze binding met Engeland brak hem in deze jaren overigens zwaar op, Groot-Brittannië wilde namelijk steun van de Republiek in de strijd tegen de rebellerende koloniën. Toen die steun achterwege bleef, maar integendeel bleek dat Hollanders in het geheim onderhandelingen met de Amerikanen voerden, verklaarde Engeland de Republiek de oorlog.

Deze oorlogsverklaring boezemde het publiek bepaald geen angst in, natuurlijk vreesden een aantal al direct een invasie, maar veel anderen zagen de dagen van De Ruyter en Tromp voor hun geestesoog verrijzen. Toen schout-bij-nacht Zoutman in de Slag bij Doggersbank (5 augustus 1781) - het enige treffen tussen

vlooteskaders van Groot-Britannië en de Republiek - een Britse aanval op een konvooi koopvaardij-schepen wist af te slaan, werd dit alom gevierd als een grootse overwinning, die minstens gelijk was aan het veroveren van de Zilvervloot door Piet Hein. In kranten verschenen lofreden en lofdichten, de euforie was compleet.

Er waren verder echter weinig heldendaden te melden, en men moest al snel en beschaamd naar schuldigen gaan uitzien. Deze Vierde Engelse Oorlog (1780-1784) zag namelijk een oppermachtige Britse vloot (122 linieschepen tegen 17 van de Republiek), die - gelukkig mogen we wel zeggen - aan handen gebonden was door de blokkade van Amerika en de strijd tegen de Fransen, die de Amerikanen steunden. Bij St. Eustatius, de *Gouden Rots* waar de Republiek met de Amerikanen handelde, was de Britse vloot in datzelfde jaar al honderden schepen in handen gevallen. Britse kaperschepen berokkenden de Nederlandse handel intussen op de Noordzee zeer grote schade, ook hier werden honderden koopvaardij-schepen opgebracht. De handel liep als gevolg hiervan sterk terug, die op de Oostzee, onze zogenaamde *moedernegotie* lag zelfs hoegenaamd stil. De schepen tenslotte van Zoutman hadden zo geleden, dat zij moesten terugkeren, en niet meer in zee kwamen, het konvooi naar de Oostzee dat zij escorteerden moest verder ook van de tocht afzien. Het aanvankelijke enthousiasme in de Republiek begon al snel te bekoelen. Men ging inzien dat de Nederlandse vloot niet in staat was om de handel en koloniën te beschermen. Als zondebok wees men de stadhouder aan, die als hoogste bevelhebber van de vloot, de schepen had verwaarloosd. Men vermoedde zelfs boos opzet van een Britsgezinde stadhouderskliek.

Nu zijn dit geen redenen waarmee we ook maar enigszins de Nederlandse Revolutie zouden kunnen verklaren, maar we hebben een aantal aspecten geconstateerd, die in deze tijd een rol speelden, en die, zo zullen wij zien, ook in Den Briel gevolgen hadden: een geïdealiseerde strijd van burgers tegen centraal gezag, een slecht lopende oorlog met Engeland, de eeuwige handelsconcurrent, waarvan de stadhouder de schuld werd gegeven. En tenslotte een bestel waarin de stadhouder het recht had om favorieten te benoemen op diverse functies.

Den Briel

En zo komen we terug in Den Briel, waar in 1782 twee vroedschapsleden, mr. Jan Melvill en Jan Hendrik Swalmius, vriendelijk doch dringend verzocht werden om van hun aanstelling tot leenmannen van Voorne af te zien. Dit omdat zij zich een jaar eerder erg enthousiast hadden uitgelaten voor een onafhankelijk Amerika. Nu wordt de invloed van de stadhouder dus echt gevoeld, en gaat men zich afvragen of dat wel zo gerechtvaardigd is. In theorie immers was de stadhouder slechts de dienaar van de Staten van Holland en had hij vooral een militaire functie. In praktijk leek hij nu echter de heer van diezelfde Staten, omdat hij via de steden de samenstelling zelf kon bepalen. Dit was in de ogen van velen een onduidelijke situatie, de Republiek leek wel een monarchie. De oorzaak lag in het recomandatierrecht, dat ten onrechte aan de stadhouder zou zijn gegeven.

Binnen de Brielse vroedschap komt dit in 1783 duidelijk naar

voren, wanneer men een nominatie-lijst opstelt om aan de stadhouder te zenden. Volgens gewoonte moeten de op-deze-lijst-geplaatsten persoonlijk een verzoek aan de stadhouder richten, om verkozen te worden. Dit weigeren dr. Gerard Fauvarcq en Jan Hendrik Swalmius echter te doen. Jan Kluit een Patriots-gezinde hoofdgaarder van belastingen, die in deze jaren een soort dagboek bijhield, ziet in hun gedrag *dat in hun eene waare, en regte vaderlandsche ziel huisvestte, en geene zoo verachterlijke als slaafsche recommandatien van de Prins Erfstadhoudermeer erkennen wilden.* Overigens werd dr. Fauvarcq door stadhouder Willem V wel benoemd tot penningmeester van de grote visserij en pilotage op de Maas en tot schepen-commissaris.

In november gingen de ontevreden vroedschapsleden ertoe over een verklaring op te stellen, waarin zij recommandatie verraad van de eigen stadsprivileges noemden. Zij verzochten in de vroedschap het recht niet langer te erkennen. De raad was echter verdeeld, twee facties van ieder tien leden stonden tegenover elkaar en hielden elkaar in evenwicht. De ene factie was gekant tegen het recommandatierecht, en mogen we Patriots noemen, de andere factie wilde van geen verandering horen, zij steunen de stadhouder, en hen mogen we derhalve Prinsgezind noemen. Kort na het aanbieden van het rekwest om het recommandatierecht ongeldig te verklaren, koos één lid uit de Patriotten-factie voor de Prinsgezinden. Door deze afvalligheid van Alexander Marius Cleijn werd het evenwicht binnen de vroedschap plotseling verbroken.

De elf *Heren van de Meerderheid* waren nu: Alexander Marius Cleijn, Augustinus van der Crap, dr. Cornelis van Dam van Aarden, mr. Ocker Gevaerts, Damas Cornelis Hogendijk, Leendert de Meij, dr. Adriaan de Mirell, Pieter Poortermans, Jacobus Roest, mr. Andreas van der Sluis en mr. Adriaan Mattheus de Wit.

De negen *Heren van de Minderheid* telden: mr. Adriaan Dirk van der Eijk, dr. Gerard Fauvarcq, Pieter Graafland, heer van Heenvliet, mr. Willem Hoijer, Hendrik Kruijne, mr. Jan Melvill, Jan Preuijt, heer van den Oudenhoorn, mr. Rochus Sandifort, heer van de Oude en Nieuwe Streuyten en Jan Hendrik Swalmius.

Voor Cleijn, die pas sinds 1780 in de vroedschap zitting had, heeft waarschijnlijk zijn eigen carrière voorop gestaan. Die durfde hij niet in gevaar te brengen. Dit was een reëel gevaar, in 1766 had een zestal leden tegen de recommandatie geprotesteerd, als gevolg hiervan bleven zij *hun leven lung ... verstoken ... van alle voordelen der regeringe, zonder dat hunne daartegen ingebragte redenen van bezwaar ooit eenig gehoor hebben mogen vinden.* Eenmaal in de meerderheidsfactie deelde Cleijn echter weer mee in de ambten, in 1784 en 1786 werd hij schepen en in 1787 zelfs burgemeester. De Heren van de Minderheid daarentegen, werden - op een enkele uitzondering na - in de komende jaren volledig genegeerd bij het begeben van ambten.

De Heren van de Minderheid legden zich niet neer bij de afwijzing door de vroedschap, enkele weken later zonden zij een verzoek aan de stadhouder zelf. Hierin schreven zij hem: *Uwe Doorluchtige Hoogheid weet, dat men uit naam van de vroedschap dezer stad, zedert eenigen tijd gewoon is jaarlijks eene deputatie bestaande uit de regerende burgemeesteren, of andere lieden van de voorz. vroedschap aan Uwe Doorl. Hoogheid af te zenden, om te vragen off hoogstdezelfde iemand tot de nominatie*

van schepenen, en tot de electie van oudschepenen, burgemeesteren en raaden in de magistraat dezer stad heeft te recommunderen.... en zich volgens de ingekomen recommandatien gedragen. Hierop meldden zij dat dit recht, beschreven in de vroedschapsresoluties van 7 juli 1748, 18 augustus 1750 en 3 maart 1766, in strijd was met de aloude privilegies en octrooien van de stad, waarin voor de stadhouder slechts het recht van nominatie was weggelegd.

Nog voor de stadhouder een antwoord had gegeven, wat in maart 1784 gebeurde, en waarin hij de mening van de heren van de meerderheid deelde, namelijk dat het recommandatierecht slechts een *civiltieit* (beleefdheidshandeling) was, hem geschonken door een soevereine vroedschap, waarvan hij zelden gebruik maakte, dienden de Heren van de Minderheid een verzoek in bij de Staten van Holland en West-Friesland. Hierin verzochten zij cassatie van de bovengenoemde Brielse vroedschapsresoluties.

In de vroedschap was inmiddels een nieuw steekspel begonnen, daar kwam in januari 1784 een plaats vrij door het overlijden van De Meij. Toen de stadhouder liet weten geen recommandatie te willen doen, vatten de Heren van de Minderheid weer moed om het evenwicht binnen de raad te herstellen. Zij kwamen met een sterke kandidaat: Jacob Rysick, een gewezen kapitein-ter-zee, geboren en wonende in Den Briel, oud-schepen en een zeer vermogend man. De tegenkandidaat, door de Heren van de Meerderheid voorgedragen, was Adrianus Johannes Hogendijk van Domselaar.

Hij was schijnbaar in het nadeel met zijn twintig jaren, hij was bovendien geboren in Tiel en studeerde nog in Utrecht. Toch was deze laatste de gelukkige, Rysick had zich namelijk bij de Prinsgezinden onmogelijk gemaakt door zijn handtekening te zetten onder het rekwest gericht tegen recommandatie. Hogendijk van Domselaar had daarentegen een oom in de vroedschap. Met het kleinst mogelijke verschil wist de meerderheid na de benoeming van A.J. Hogendijk van Domselaar haar positie te behouden.

Achteraf gezien was het hier al duidelijk, dat de rol van de Patriotten in Den Briel was uitgespeeld. Het overlijden van Fauvarcq bracht hun aantal in de vroedschap bovendien terug tot acht, en de Staten mochten dan weliswaar de gewraakte resoluties, waaraan de stadhouder zijn recommandatierecht ontleende, ongeldig verklaren, voor de Heren van de Minderheid had dit geen gevolgen. De Prinsgezinde meerderheid zorgde er wel voor dat er geen Patriotten op de jaarlijkse nominatielijst voorkwamen.

Was er al enige hoop op verandering, dan werd dat in september 1787 door de inval van de Pruisische legermacht in de grond geboord. Het uiteengaan van de Staten vijf dagen later, en de capitulatie op 10 oktober van Amsterdam, waarheen de Patriotse meerderheid van de Staten was uitgeweken, betekende het einde van de *Patriottentijd*. Een groot aantal vooraanstaande Patriotten, waaronder Briellenaren, was inmiddels al gevlucht naar het buitenland. Duizenden zouden nog volgen.

Voor de Brielse minderheidsfactie betekende het bovendien het einde van de politieke loopbaan, de hele factie verdween bij de zuivering van 1788 uit de vroedschap. Hoijer was toen al vertrokken naar Brussel. Graafland correspondeerde enige jaren later vanuit Hamburg, waar hij waarschijnlijk overleed.

Partijschap onder de bevolking

Nu zouden we wellicht de indruk kunnen krijgen dat die zogenaamde Revolutie zich geheel binnen de vroedschap afspeelde, en men buiten het stadhuis weinig van dit alles merkte, maar niets is minder waar. De tegenstelling Patriotten-Prinsgezinden werd ook *op straat* duidelijk. Politiek was in de achttiende eeuw echter een zaak die voornamelijk was weggelegd voor de meest gegoede burgers. Dat was ook in Den Briel zo, in de handvesten van de stad werd voorgeschreven dat het bestuur in handen moest zijn van de *notabelsten, eerbaarsten, vreedelijksten ende profijtelijcsten mannen van deser stede*. Dit waren de zogenaamde *gequalificeerde heren*. Vandaar dat wij ons vooral op de gebeurtenissen in de vroedschap hebben gericht. Dit hield niet in, dat de overige bevolking van Den Briel zich geheel afzijdig hield. Zoals altijd in tijden van spanning, werd nu ook de stem van het gewone volk belangrijk.

Rekwesten

In december 1783 hoopten de Heren van de Minderheid de andere vroedschapsleden te overtuigen van hun gelijk, door hen een rekwest tegen het reccomandatierrecht aan te bieden dat was ondertekend door een belangrijk deel van de Brielse bevolking. Het rekwest werd een aantal weken ter tekening gelegd bij twee Patriotse vroedschapsleden, en vond veel steun. Toen de Heren van de Meerderheid dit hoorden, riepen zij de bevolking direct op om dergelijke rekwesten niet te ondertekenen, daar dit *allernadeeligste gevolgen kan na zich sleepen, en de grootste onheijlen onder de goede burgerije dezer stadt verwekken*. Niettemin werd dit rekwest - ondertekend door 122 personen -, op 24 januari aan de burgemeesters Van Dam van Aarden en De Mirell aangeboden.

De Heren van de Meerderheid waren niet onder de indruk, en legden in de herberg *Het Schippershuis* aan het Maarland een tegen-rekwest ter tekening. De Patriotten noemden dit rekwest laatdunkend een *zoopjesrequest*, omdat zij hun tegenstanders ervan beschuldigden de handtekeningen te kopen met gratis borrels. Bovendien werden velen, aldus Kluit, gedwongen om te tekenen, daar zij anders in ongenade zouden vallen bij de heren van de meerderheid. Stadsarbeiders als zakkendragers en omroepers spoedden zich dan ook om te tekenen, en daarmee hun baantje veilig te stellen. Het was voor velen inderdaad niet geheel vrijblijvend. Zo verloor bijvoorbeeld bakker Jan Winkel zijn klandizie aan het weeshuis, waaraan hij al vele jaren brood leverde, omdat hij had geweigerd te tekenen. En hij was niet de enige. Herman Volker daarentegen mocht - hij had wel getekend - in het vervolg jaarlijks voor f500,- aan het weeshuis leveren. Het tegen-rekwest kreeg tenslotte 243 handtekeningen, waarmee het Patriotten verzoek ter zijde kon worden gelegd.

In 1784 kwam, zoals wij al zagen, door het overlijden van De Meij een vroedschapsplaats vrij, voor welke de Heren van de Minderheid zich erg inspanden. Hiermee immers konden zij het evenwicht herstellen. Enkelen van de Patriotten-achterban dachten met behulp van een rekwest hun kandidaat Rysick te kunnen steunen, maar de Heren van de Minderheid vreesden dat

dit averechts zou werken, en rieden het plan af. De vorige petitie was immers ook niet erg effectief gebleken. Hoewel er dus geen verzoek kwam, was het gerucht hiervan al wel doorgedrongen tot de Heren van de Meerderheid die hierop een tegenrekwes opstelden. Er bestond misschien al enige onzekerheid over een rekwes van de Patriotten, want er werd in opgenomen dat *vermits het request door eenige burgers en inwoonders ter recommandatie van den heer Jacob Rysick tot de thans vacerende vroedschapsplaats geteekent, aan zijn Eedele niet is overhandigt, dit aan zijn Ed. gepresenteert request als anti-docaal niet zoude hebben gebracht ter kennis en deliberatie van hun Ed. Gr. Agth.* Ofwel, wanneer de Patriotten geen rekwes indienen, kan dit rekwes als niet-ontvangen worden beschouwd.

Op de dag van de stemming was de markt voor het stadhuis volgestroomd met mensen. Toen Hogendijk van Domselaar als nieuw vroedschapslid zich buiten vertoonde, werd hij door een juichende massa op de schouders genomen en in triomf over de markt gedragen. Kluit - die op de hoek Markt-Nobelstraat woonde, en alles vanuit zijn raam kon zien - had van de vreugde geen hoge pet op, deze was de tekenaars van het rekwes naar zijn mening opgedragen, net als het *Oranje boven* dat klonk. Toen de feestvreugde zich tegen de Patriotten leek te gaan richten, en dreigende kreten klonken, trad burgemeester Van Dam van Aarden naar voren, die met een enkel woord de mensen naar huis stuurde.

De partijschap was dus ook in de stad merkbaar. Op straat viel men elkaar soms lastig. Daarbij moeten we wel in gedachten houden, dat er, zoals altijd, geen duidelijke tweedeling te maken is. Er bestond naast de Patriotten en de Prinsgezinden nog een groot aantal mensen die zich niet uitliet over hun voorkeur en die waarschijnlijk ook niet wilden kiezen, omdat zij in beide groepen iets herkenden, wat hen aansprak. Naarmate het echter spannender werd, werd men soms gedwongen kleur te bekennen.

Patriotse sociëteit en genootschap.

Zoals uit de ondertekening van de rekwesten al bleek, waren er in de stad vrij veel mensen die zich tot het Patriotisme aangesloten voelden. Zij verenigden zich in 1784 tot een Patriotse sociëteit met de naam *Her Staatsgebouw eischt Burgertrouw*. Deze sociëteit kwam wekelijks bijeen in het huis *Den Hooren*, van één van de leden, de kaarsenmaker Gideon Radix, aan de Koopmansstraat tegenover de Waag. Op de bovenverdieping van dit huis was een grote vergaderruimte, waar men elkaar wekelijks ontmoette. Het daaropvolgende jaar ging de sociëteit samen met het Patriottengenootschap, dat zich inspande voor de oefening in de *wapenkonst*.

De Patriotten hadden namelijk een soort burgerwacht in het leven geroepen. Zij hadden als ideaal, en waarschijnlijk hadden zij ook hier de Amerikanen in gedachten, dat alle Nederlanders als één man het eigen land zouden kunnen verdedigen. In hun ogen was een volk pas werkelijk vrij, wanneer het de eigen vrijheid persoonlijk kon en wilde verdedigen, en de strijd niet overliet aan huurtroepen.

Den Briel beschikte uiteraard over een eigen schutterij. In theorie omvatten de drie vendels (het Oranje, het Witte, en

A^o. 1787.

N^o. 18.

BRIELSCHE COURANT.

SATURDAG

DEN 10 FEBRUARY.



P O O L E N.

DANZICH: *den Januury.* Men verneemt hier, dat veele Poolfche Magnaten zig bereiden om hune opwachting by haare Ruich-Keiferyke Majesteit te Kiow te gaan maaken. Alle de preparatiën geeven verwachting, dat het Hof aldaar by uitstek luifteryk zal zyn.

De Brand-rusfchen den 9 en 10 des Nachts in 't midden der Poole-Brijlen en Kōuen Oecouwen ontdeelen, en gubbeid gevaarly weegens een nabij zynde Kruid-Magazyn, is spoedig en gelukkig geblyfent.

Z W E E D E N.

dubbeld verdient. Laet de Justitie maar niet belemmert worden, dan zullen de Schulden hun deel wel krygen, want een-Generale Amnestie (zonder exceptie van een V. d. K. een W. F. een P.... b.... rgeen V.... ni. een B.. C.... S en diergelyke inooude Brandflichters) darf ik niet verwachten uit vreeze voor de gevolgen famelyk, dat dan het Gemeen de Justitie zelf zou administreren op die wyze als men ter Goos begonnen heeft. Het gaat immers te Rotterdam (de De Groot altyd byzonderlyk eer van hebben zal) zeer wel om te verdragen. Zo-til kan 't ook in ons Haagje gaan, ja Overal, want de Volks-Stem is toch Oranje, en als de valfe Vryheid-Kraayers die nu maar hooren kikken, zullen zy den mond wel houden en waarlyk is dat

Hoe veel is meer by een Christen, Jood, Heidenen, onbekend. Al herlandt Hy de Heilige Bondgenoten of Aukhuzeden!

In oktober 1786 verscheen het eerste nummer in Brielle van de Oranje-gezinde Brielsche Coarant. Deze krant werd ook elders in Holland gelezen, getuige de ingezonden brieven uit bijvoorbeeld Rotterdam, Amsterdam en Leiden. De Brielse patriotten protesteerden regelmatig tegen de in hun ogen onjuiste verslaggeving. (collectie Gemeentearchief Brielle)

het Blauwe vendel) vrijwel de hele Brielse mannelijke bevolking. Volgens de regels bewaarde de schutterij de orde, hield zij 's nachts de wacht en oefende zo nodig regelmatig. Tussen theorie en praktijk was in de loop der jaren echter een grote kloof gegroeid, velen hadden hun verplichtingen afgekocht en bij de jaarlijkse wapenschouw boezemden de schutters slechts ontzag in, doordat zij met wapens durfden te lopen, die zo verroest waren, dat zij een groter gevaar voor de schutter zelf waren, dan voor wie dan ook.

Vooraanstaande Patriotten riepen overal op tot het aanschaffen van nieuwe wapens en het oefenen daarmee, volgens de nieuwste methoden. In vrijwel alle steden en zelfs dorpen (op Voorne onder andere in Hellevoetsluis en Oostvoorne) werden genootschappen opgericht, waar Patriotten zich gingen bekwamen in de *wapenhandel*. Ook in Den Briel verzocht een aantal Patriotten om toestemming voor een dergelijk exercitie-genootschap. De Heren van de Meerderheid zagen er niet *de minste utiliteit*, maar wel *de grootste moeilijkheit voor de burger* in, maar moesten op aandringen van de Staten wel toestemming geven.

In oktober 1784 kon het exercitie-genootschap *Getrouw voor Stad en Vaderland*, dat een honderdvijftig leden telde, officieel worden opgericht. Hieronder bevonden zich alle Heren van de Minderheid: Kluit en enige van zijn zonen, Abraham Schalm, de predikant van de Waalse kerk, Pieter van Andel, de schout van Oostvoorne, Ruge en Oosterland en diens zonen Hugo, de schout van Rockanje en Helenus Marius, maar ook Hendrik Michiel van Lith, de schoolmeester van de Franse school, tevens voorzanger in de Franse kerk, de horlogemaker Jan Arend Roeloff en de timmerman Jacob Hooghart en vele anderen.

Intussen had een *Commissie van Associatie*, waarvan de patriot Hoijer voorzitter was, een grote som geld bijeengebracht, waarvoor maar liefst 167 geweren konden worden gekocht. Deze wapens werden uitgereikt aan het met-de-Patriotten-sympathiserende Blauwe vendel, waarvan Hoijer kapitein was, en aan enige gelijkgezinde leden van het Oranje vendel zoals de chirurgijn Johannes van der Kuijn.

Als reactie richtten nu ook de Prinsgezinden een wapengenootschap op, waarvan wij helaas weinig weten. Kluit noemt het: *Het Oranje Choor*. Volgens hem telde het weliswaar evenveel leden als *Getrouw voor Stad en Vaderland*, maar bevonden zich veel jongens onder de schutters. Kluit is evenwel in deze, als in al het andere wellicht, een partijdig spreker. We horen slechts een enkele maal van hen, en dat is nadat zij buiten de wallen waren gaan schieten, en de ambachtsheer van de polder Oosterland, Helenus Willem van Leijden, hiertegen protest aantekende. Bij een andere gelegenheid, op tweede Pinksterdag 1787, gaat hun oefening vanwege het slechte weer niet door. Blijkbaar had het een heel festijn moeten worden, want er waren veel mensen voor naar Den Briel gekomen, die onverwachts toch aan hun trekken komen, wanneer een aantal Patriotten voor de Waterpoort verschijnt. Maar daarover zo dadelijk meer.

De spanning loopt op

Ook in andere gewesten van de Republiek was het Patriottisme sterk. Toen dit in het kleine Zuiderzeestadje Elburg en het



Dit glas met opschrift 'getrouw voor stad en vaderland - 1 april 1785' is eigendom geweest van de chirurgijn Johannes van der Kuyn, een patriot van het eerste uur en lid van het exercitiegenootschap (collectie Trompmuseum Brielle).

even verderop gelegen Hattum de kop opstak, verzochten de Staten van Gelderland aan de stadhouder om deze steden tot de orde te roepen. Dit deed hij, maar het zenden van een leger naar deze steden had grote gevolgen. De Staten van Holland en Utrecht vreesden nu een dergelijke aanval op de eigen gewesten, en vooral Utrecht. Hiervan waren de Staten immers verdeeld: het Patriotse deel vergaderde in de stad Utrecht, het Prinsgezinde deel in Amersfoort. Het gevaar bestond dat de Prinsgezinde bestuurders in Amersfoort de Prins opdracht zouden geven Utrecht van de Patriotten te bevrijden. Om dit te voorkomen kwamen vanuit Holland en Utrecht leden van de wapen-genootschappen naar Utrecht.

Vanuit Den Briel vertrok begin mei 1787 een detachement Patriotten onder aanvoering van H.M. van Andel. Onder de circa 15 man bevonden zich verder nog het vroedschapslid Graafland en de zoon van Hoijer, François. Via Woerden bereikten zij de volgende avond Utrecht. Op het Neude legden zij de eed af, waarmee zij officieel lid waren van de verdedigingstroepen van Utrecht. Twee weken later werden zij afgelost door een nieuw detachement vanuit Den Briel, onder leiding van Jacob Kluit, de zoon van Jan.

Op tweede Pinksterdag (28 mei) keerden zij weer terug in Den Briel, op de steiger stond een welkomstcomité, met onder meer Sandifort en Hoijer, hen op te wachten. Dezen waren uiteraard nieuwsgierig naar alles wat het detachement had beleefd, en hoe het er in Utrecht voorstond. Omdat er een storm begon op te steken, spoedden zij zich terug naar de stad, om in het Sociëteitshuis verder te praten. Maar wat een verrassing toen zij de Waterpoort gesloten vonden! Bij nadering van het gewapende groepje mensen had de portier namelijk de poort gesloten, daar hij, zoals hij zei, vreesde voor een *Vliegend Legertje*, dat Den Briel zou willen aanvallen. Toen de portier iemand de stad instuurde om de burgemeester toestemming te vragen de poort te mogen openen, was de ene burgemeester de stad uit, en kon de andere nergens gevonden worden, zodat de poort pas na anderhalf uur geopend werd, en de Patriotten één voor één mochten binnenkomen. Gezien de samenstelling van het gezelschap kunnen wij Kluit gelijk geven, wanneer hij zegt dat dit allemaal slechts bedoeld was om te pesten. Eenmaal binnen wachtten zij op elkaar, want het was zo'n oploop aan het Maerland, dat zij vreesden in de haven te worden geduwd. Op de hoge brug voelden zij zich zelfs zo bedreigd, dat zij zich de mensen met de geweerkolven van het lijf moesten houden, tot Van Andel opdracht gaf de bajonetten op de geweren te zetten, waarna zij met rust werden gelaten. Zo marcheerden zij de Voorstraat uit naar de Sociëteitskamer in de Koopmansstraat, waar hen door het genootschap een welkom was bereid.

Hiervan kwam echter niet veel terecht. De vrijwilligers hadden nog niets kunnen vertellen, toen er buiten en groot gejoel klonk. Het volk was de Patriotten gevolgd en was voor het huis samengedrongen. Van vergaderen kon uiteraard niets meer komen. En toen zelfs ramen werden ingegooid, werd besloten om de officiële ontvangst uit te stellen, en naar huis te gaan. Toen zij als groep vertrokken werden zij niet lastig gevallen, maar een aantal grenadiers moest bij het huis geposteerd worden, om verdere schade te voorkomen.

Een soortgelijke ontvangst kreeg ook het tweede detachement

dat Den Briel aan Utrecht had geleverd. Dit had bij zijn vertrek uit Den Briel de Waterpoort gesloten gevonden, zodat de mannen over de wallen hadden moeten klauteren om hun tocht voort te zetten. Toen zij twee weken later terug keerden, lieten zij zich niet meer verrassen. Zij voeren van het eiland Rozenburg over naar Nieuwesluis, waar zij bij de hofstede *De Oliphant* paard en wagen huurden; om Den Briel via een andere kant te naderen. In Zwartewaal wachtte hen echter een onplezierige verrassing. Voor de notaris verklaarden zij later: *dat zij (daar) zagen dat een menigte volks zig bij de herberg off 't regthuis.... geposteerd hield van welke veele zig van aardkluiten, drek en andere vuiligheden voorzagen. Dat zij zig gemeld dorp Zwartewaal gekomen zijnde aldaar onder een verward geschreeuw feitelijk werden aangerand met zwaare aardkluiten, paardendrek gesmeeten en dus door den woesten hoop tot 't einde van het dorp gevolgd. wanneer derzelve staan bleef.*

Zojuist signaleerden we angst voor een Vliegend Legertje, ik denk dat deze angst in mei 1787 op geruchten was gebaseerd, want het bekende legertje van Mappa werd pas in augustus actief. In verschillende plaatsen was het toen namelijk tot een openlijke strijd gekomen, waarbij vooral de Patriotten het hadden moeten ontgelden, zoals ook in Den Briel al is gebleken. Hierop werden zogenaamde Vliegende Legertjes opgericht, die de rust met geweld moesten herstellen. Zo'n leger onder Mappa, een 700 man met slechts enkele stukken geschut, en daardoor zeer mobiel, was actief in Zuid-Holland. Zo werd bijvoorbeeld in Voorburg het Oranje-vrijcorps ontwapend, en in Delft, Gorichem, Rotterdam, en, nog dichterbij, in Maassluis, de vroedschappen gezuiverd van Oranjegezinden. In Den Briel deden wilde geruchten de ronde over een op handen zijnde aanval van de Patriotten. Men kon vertrouwen op het garnizoen, dat zoals elders, de Prins was trouw gebleven. Toen de burgemeesters met Sturler, de commandant van het garnizoen Zwitser, overlegden over de situatie, bleek dat hij het niet zo op had met de Patriotten. Sturler stelde voor hen in geval van strijd in de Pieterskerk op te sluiten, of zelfs als levend schild te gebruiken tegen de mannen van Mappa. Op zich is hier een aardige situatie te zien, want zowel het garnizoen, als het Vliegend Legertje stond namelijk onder betaling van de Staten van Holland.

De prins in al zijn rechten hersteld

Tot een aanval is het gelukkig nooit gekomen, en gezien zowel de ligging van Den Briel, als de aanwezigheid van het garnizoen en de verhoudingen binnen de stad, was dit ook niet direct te verwachten. Den Briel bleef zodoende als een Oranje-oase in Holland bewaard. Kort tevoren, op de verjaardag van de stadhouder (8 maart) - overal in stilte voorbijgegaan - had in Den Briel 's morgens, 's middags en in de namiddag, telkens elf maal het geschut van de wallen geklonken. De hele dag had het carillon gespeeld, en hadden de mensen openlijk met oranje strikken over straat gelopen. Het dragen van deze kleur was al in 1784 door de Staten van Holland en West-Friesland verboden, omdat het onrust zou kunnen uitlokken. In Den Briel stoorde men zich blijkbaar niet aan dit verbod.

Met dit in gedachte lijkt de reactie in september 1787 erg

overdreven. We moeten echter niet vergeten dat er veel geruchten de ronde deden, over boosaardige plannen van Patriotten en gruweldaden van het Vliegend Legertje. Toen op 18 september bekend werd dat de Staten van Holland en West-Friesland alle besluiten die zij tegen de stadhouder had genomen, herriep en de Prinsenvlag op de Catharijnekkerk wapperde, werd er in heel Den Briel feest gevierd. 's Avonds braken er echter ongeregeldheden uit, zoals Den Briel die maar zelden in haar geschiedenis heeft gekend. In de nacht van de 18e op de 19e trokken groepen mensen door de straten: de stadsarbeiders, waaronder een tweehonderd polderjongens, die in de stad waren om de vestingwerken te verstevigen, vissers en loodsen en anderen gooiden bij de Patriotten de ramen in, braken deuren open en vernielden huisraad. Kluit moest in het holst van de nacht via de tuin zijn huis ontvluchten. Bij een achterbuurman kreeg hij onderdak voor de nacht. Bij dit alles hield het garnizoen zich afzijdig.

De volgende morgen werd het feest voortgezet. De Sociëteitskamer in de Koopmansstraat moest het volledig ontgelden. Op de markt werd daarna een brandstapel opgericht, waarop het vaandel van het Patriotse genootschap *Getrouw voor Stad en Vaderland* werd verbrand. Hierna moest een aantal Patriotten onder dwang de as naar het galgevel in Meeuwoord buiten de wallen brengen, terwijl hun vrouwen de markt moesten schoonschuren. Enkele vooraanstaande Patriotten, zoals Swalmius en Van Lith moesten bovendien voor de kaak (schandpaal) knielen. 's Middags echter vonden de Heren van de Meerderheid het welletjes, burgemeester Van Dam van Aarden hield in de herberg *De Prins van Oranje* een verzoenende toespraak, waarin hij opriep het verleden te vergeten, en medeburgers te vergeven. Niet iedereen voelde hier echter voor. Een aantal Briellenaren was intussen naar Oostvoorne getogen, om daar het vroedschapslid Melvill uit diens buitenplaats *Steezicht* te halen. Eenmaal in Den Briel wilde men hem laten knielen voor de kaak, maar dit wist Van Dam van Aarden te voorkomen, hij begeleidde hem naar zijn woning. Achteraf bezien is het geen wonder, dat het jaar 1787 bij de Patriotten bekend werd als *Het Schandjaar*.

Voor de burgemeester Van Dam van Aarden werd het duidelijk dat het feest uit de hand dreigde te lopen. Toen hij hoorde dat boeren en arbeiders uit de omgeving naar Den Briel kwamen, om het feest mee te vieren, ging hij tot tegenactie over. Alle tweehonderd polderjongens moesten de stad direct verlaten, waarna de poorten werden gesloten, en de wachten verdubbeld. Men zou nog enige weken de ramen bij Patriotten blijven ingooien, maar het optreden van Van Dam van Aarden had succes. Toen de Brielse burgemeesters op 25 september naar 's Gravenhage reisden om de Prins te feliciteren met de gelukkige afloop van zaken, was de rust in Den Briel grotendeels teruggekeerd.

De Prins besloot dat de officiële afsluiting zou plaatsvinden op de voor Den Briel zo belangrijke datum van één april. Op de eerste april 1788 arriveerden twee gezanten van de stadhouder in Den Briel, om de vroedschap te zuiveren. De Prins had hen een volmacht meegegeven, om vier leden uit de vroedschap te zetten. Het tweetal gezanten, Bentinck en Merens, had ook in andere steden van Holland de vroedschap gezuiverd en meende in Den Briel snel klaar te zijn. Dat pakte echter anders uit, in

het stadhuis werd hun, onder andere door afgevaardigden uit de burgerij, duidelijk gemaakt dat dit niet afdoende was. Alle Heren van de Minderheid moesten van het toneel verdwijnen. Hierop werd de beide commissarissen uitgeleide gedaan. Een week later keerden zij weer terug. In de nieuwe vroedschap werd geen van de Patriotten opgenomen. Vijf van hen hadden inmiddels de eer aan zichzelf gehouden, de overigen: Melvill, Graafland en Sandifort, weigerden om ontslag te verzoeken, maar moesten evenals de anderen het veld ruimen voor betrouwbare Oranje-gezinden. Dit waren Charles Girard van Baerle, mr. Charles Christoffel Brender à Brandis, Jan Marcus Heeneman, mr. Pieter Hendrik Hoog, Pieter van Hoogwerff, Johannes van der Minne, mr. Willem Pieter de Roo van Alderwerelt en Johannes van der Schilt.

Nu was de Patriottentijd voor Den Briel dan toch werkelijk afgesloten. De Oranje-gezinden hadden overwonnen, en liepen nog lang daarna met sjerp of kokarde getooid. Zij kregen baantjes en leveranties, die de Patriotten werden ontnomen of onthouden. Dezen likten hun wonden, maar kregen wellicht alweer hoop toen nog geen twee jaren later in Frankrijk de Revolutie uitbrak. Na nog eens zes jaren werden zij beloond voor hun geduld. Als Bataven vierden zij feest toen Willem V in 1795 naar Engeland moest vluchten, en de Fransen het bestuur in Den Briel overliet aan de opnieuw-opgestane Patriotten.

Noten

1. Dit artikel is een bewerking van een werkstuk dat ik enige jaren geleden voor mijn studie aan de lerarenopleiding heb gemaakt. Deze scriptie die ik de titel *Factiestrijd in Brielle 1780-1787* heb meegegeven, is in de bibliotheek van het Brielse gemeentearchief te raadplegen. Bij het schrijven heb ik voornamelijk gebruik gemaakt van de Brielse jaarboeken van Jan Kluit. Verder zijn de resoluties van de vroedschap en het notariële archief, dat in het Algemeen Rijksarchief te Den Haag berust, van veel nut gebleken. Overigens heeft J. Been over deze periode een lezenswaardig boek geschreven, *Het Kezenboek* (Amsterdam 1900) genaamd, waarin hij Kluits relaas nauwgezet volgt.

2. B. Tuchmann, *Het eerste saluutschot. de Amerikaanse vrijheidsstrijd en de Republiek* (Houten 1988) p. 15.

3. H.L. Zwitter, 'De militaire dimensie van de patriottenbeweging', in: F. Grijzenhout, W.W. Mijnhardt en N.C.F. van Sas (red.), *Voor vaderland en vrijheid. De revolutie van de patriotten* (Amsterdam 1987) p. 35.



*Gevelsteen 'De Kop van 't Muurlund'
(foto Gemeentewerken Brielle)*

I. de Baan en W. de Baan

DE KOP VAN 'T MAARLAND

Op de hoek van het Maarland ZZ en de Voorstraat is een opvallende gevelsteen te zien, *de kop van 't Maarland*. Over deze gevelsteen is het een en ander te vertellen.

De gevelsteen dateert van 1611. We weten dat in het midden van de vorige eeuw onder deze kop stond geschreven: *'t hoofd vandt Marelandt. 1611.*

Op 24 juni 1656 wordt de gevelsteen voor het eerst vermeld in de bronnen, dan koopt Frederick de Haes het huis en erf genaamd *Het hoofd van het Maerlant* op de hoek van het Maarland ZZ. Mr. Frederick de Haes was chirurgijn in de stad. In 1655 wordt hij als barbier genoemd. Hij woonde zelf in het huis op de hoek van het Maarland ZZ.

Later heeft men onder de ruwstenen kop, die uit het huis kijkt, de woorden *Jacob van Maerlant* geschilderd. De bekende Brielse gemeentearchivaris, Joh.H. Been (1859-1930) zegt hierover: *Het is niet waar, dat dit het hoofd van den dichter Jacob van Maerlant zou zijn. Dit hoekhuis toch was voormaals een volkslogies, waaruit twee hoofden hingen: 't hoofd van 't Noordeinde en 't hoofd van 't Maarland.* Inderdaad schijnt er tot aan het einde van de vorige eeuw een tweede kop als gevelsteen om de hoek in de Voorstraat tegen de muur te hebben gezeten. Waar deze gebleven is, weten we niet.

In het Trompmuseum hangt nog een houten beeldje dat aan Jacob van Maarland herinnert, dit beeldje is eertijds door notaris L.P. van den Blink (1857-1940) geschonken aan het museum. Het beeldje is 40 centimeter hoog, in de vorm van een steunstuk (console), een gehurkt manneke voorstellende, met knevel en geestig uiterlijk, de handen op de knieën rustende. Net als de gevelsteen moet dit manneke meer dan 350 jaren oud zijn. Wanneer de letters *Jacob* verandert zijn in *Kop* is niet bekend. Mensen die na 1930 geboren zijn herinneren zich de gevelsteen alleen nog als *Kop van 't Maarland*.

Geraadpleegde bronnen

Gemeentearchief Brielle, bodboeken

A.J. van der Aa, *Aardrijkskundigwoordenboek van der Nederlanden* (Gorinchem 1846) VII, p. 502.

Joh. H. Been, *Historische gids voor Den Briel* (2.pl., z.j.)

J.P. van Rooijen

NOBELSTRAAT 16: EEN VOORBEELD VAN VERBORGEN VERLEDEN

Inleiding

Een wandelaar in de vesting Brielle zal op het oog voornamelijk een 18e- en 19e-eeuws stadsbeeld aantreffen. Wanneer echter in de gelegenheid is om de vele monumenten van binnen te bezichtigen en men zou een kijkje nemen achter de betimmeringen of op de zolders, dan zou men constateren dat het grootste gedeelte van de historische gebouwen bestaat uit panden uit de gotische en renaissance-periode (15e en 16e eeuw).

Hoewel voorgevels en interieurs van de panden in de binnenstad vaak aan de mode van een bepaalde tijd zijn aangepast, bleven de oorspronkelijke hoofdstructuren van balklagen, kappen, zij- en achtergevels vaak geheel of voor een groot gedeelte gehandhaafd. Dit geldt ook voor een groot aantal panden in de Nobelstraat. Deze straat heeft van oudsher al deel uit gemaakt van het voorname gedeelte van Brielle. In de Nobelstraat vindt men dan ook grote panden die al in een zeer vroege periode (vóór 1500) in steen zijn opgetrokken. Als voorbeeld kunnen we noemen de panden Nobelstraat 14, 19, 20 en 29, dit zijn zeer oude panden die zich achter jonge gevels verbergen, maar die voornamelijk nog de bouwstructuur uit de vroeg-gotische periode bevatten. Ook het grote pand Nobelstraat 16, welk zeer recent grondig is verbeterd, is hiervan een duidelijk voorbeeld.

Algemeen overzicht

Tijdens de restauratie in het afgelopen jaar van het beschermde monument Nobelstraat 16, zijn diverse onderdelen als kapconstructies, balklagen en muurwerk onderzocht en waar mogelijk gedocumenteerd. Nadat alle moderne betimmeringen en indelingen waren verwijderd, werd de hoofdstructuur van het pand zichtbaar. Het totale gebouw bestaat uit een linkergedeelte, het hoofdpand en een rechterdeel, een zogenaamde *zijkamer*. Tegen het gebouw is opgetrokken, over de volledige kavelbreedte, een 18e-eeuwse gevel met een verticale structuur van 5 vensterassen in een sobere baksteenarchitectuur in neo-classicistische stijl.

Het hoofdpand

Het hoofdpand is verdeeld in een hoog voorgedeelte en een lager achtergedeelte die van elkaar worden gescheiden door een, door de kap gaande, zeer zware tussengevel. Beide delen bevatten zowel een verdiepings- als zoldervloer. In deze vloeren zijn niveau-verschillen geconstateerd. Zowel het voor- als het achtergedeelte van het hoofdpand zijn beide afgedekt met een zadeldak die samenkomen tegen de tussengevel. Aan de achter- en voorgevel bevindt zich een dakschild in plaats van een geveltop.

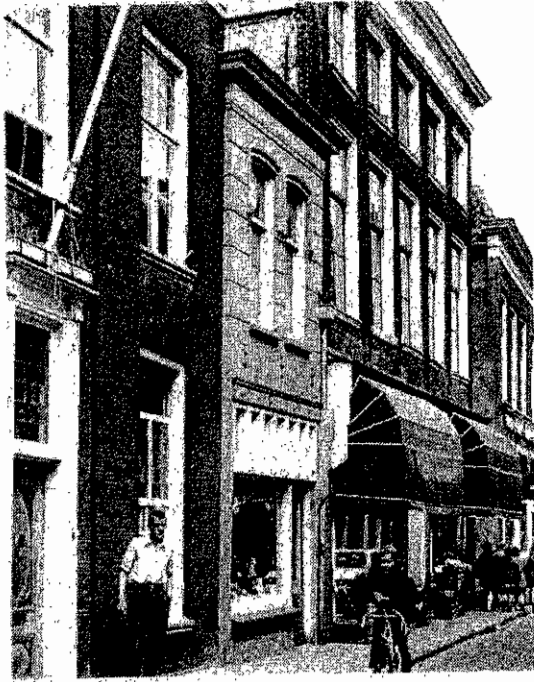

monument Nobelstraat 16.

Opmerkelijke kappen

De kap van het voorgedeelte wordt gedragen door drie zware eiken spantconstructies die worden gevormd door drie op elkaar gestapelde spantjukken (zie afbeelding 1a). Een spantjuk bestaat gewoonlijk uit een horizontale dekbalk die op twee staanders, de *spantpoten*, rust. Het juk wordt in de hoeken verstevigd met een stuk hout, *korbeel* genaamd, die met spantpoot en dekbalk een zogenaamde stijve driehoek vormt. De onderdelen zijn met penverbindingen en houten toognagels aan elkaar verbonden. Het juk dient om de langsbalken, de *wormen* of *vlieringen*, in de kap te dragen waarop dan weer het dak rust. De worm of vliering loopt in de lengterichting van de kap en is opgelegd in de muren aan elk eind van het dak en wordt daartussen op regelmatig afstand gedragen door een spantjuk. De worm of vliering diende om de daksporen of *gespannen* te ondersteunen. Vaak werd op de vliering nog een extra vloertje in de kap aan gebracht voor extra opslag van goederen. Het woord *vliering* wordt heden ten dage, ook bij moderne huizen, nog gebruikt om de rommelzolder aan te duiden. Door meerdere jukken op elkaar te stapelen kan men ook hoger in de kap benodigde langsbalken, ook wel *gordingen* genoemd, ondersteunen. De grote kap van de St. Catharijnekerk telt ondermeer 6 op elkaar gestapelde jukken.

Op de onderdelen zijn niet zoals gewoonlijk telmerken van de timmerlieden aangetroffen. Wel zijn in een aantal onderdelen van de spanten merken ingekrast, die als zogenaamde timmermansmerken kunnen worden aangeduid. De timmerman heeft als het ware zijn handtekening achtergelaten.

De kap van het achterdeel is van beduidend oudere datum (zie afbeelding 1c). Zij zal zeker van vóór 1550 dateren. Er bevindt zich slechts één spantconstructie in dit gedeelte, waarvan het onderste juk bestaat uit een dekbalk op eiken *krommers*, staanders die uit kromgegroeide eiken stammen zijn gemaakt. Het korbeel zit zowel aan de dekbalk als aan de krommer vast en is met 3 respectievelijk 6 toognagels bevestigd. Op het onderste juk is een soort van hulpconstructie geplaatst bestaande uit twee gestapelde jukken, die niet op elkaar, maar elk tegen de zijkant van het ondergelegen juk zijn bevestigd. Ook bleek dat de bovenste windschoren in de kap genageld waren. We kunnen daarmee met zekerheid zeggen dat de bovenste jukken veel later zijn aangebracht als versteviging van de kap. In zijn oorspronkelijke vorm zal de draagconstructie van de kap dan ook slechts uit de onderste dakstoel hebben bestaan en rustte de daksparen van de kap uitsluitend op muurplaat en vliering. Hoger in de kap steunden zij tegen elkaar en waren hier verbonden met koppelhouten. Een dergelijk constructie wordt *gespan* genoemd. Deze constructie-methode was vooral bij de middeleeuwse kapconstructies gebruikelijk. Het achterhuis van het naastgelegen pand Nobelstraat 14 bevat ook een dergelijke kapconstructie, zij het in een veel rijkere en geheel eiken uitvoering.

De balklagen van het voorhuis (zie afbeelding 2)

Vloerconstructies werden tussen 1550 en 1700 meestal uitge-

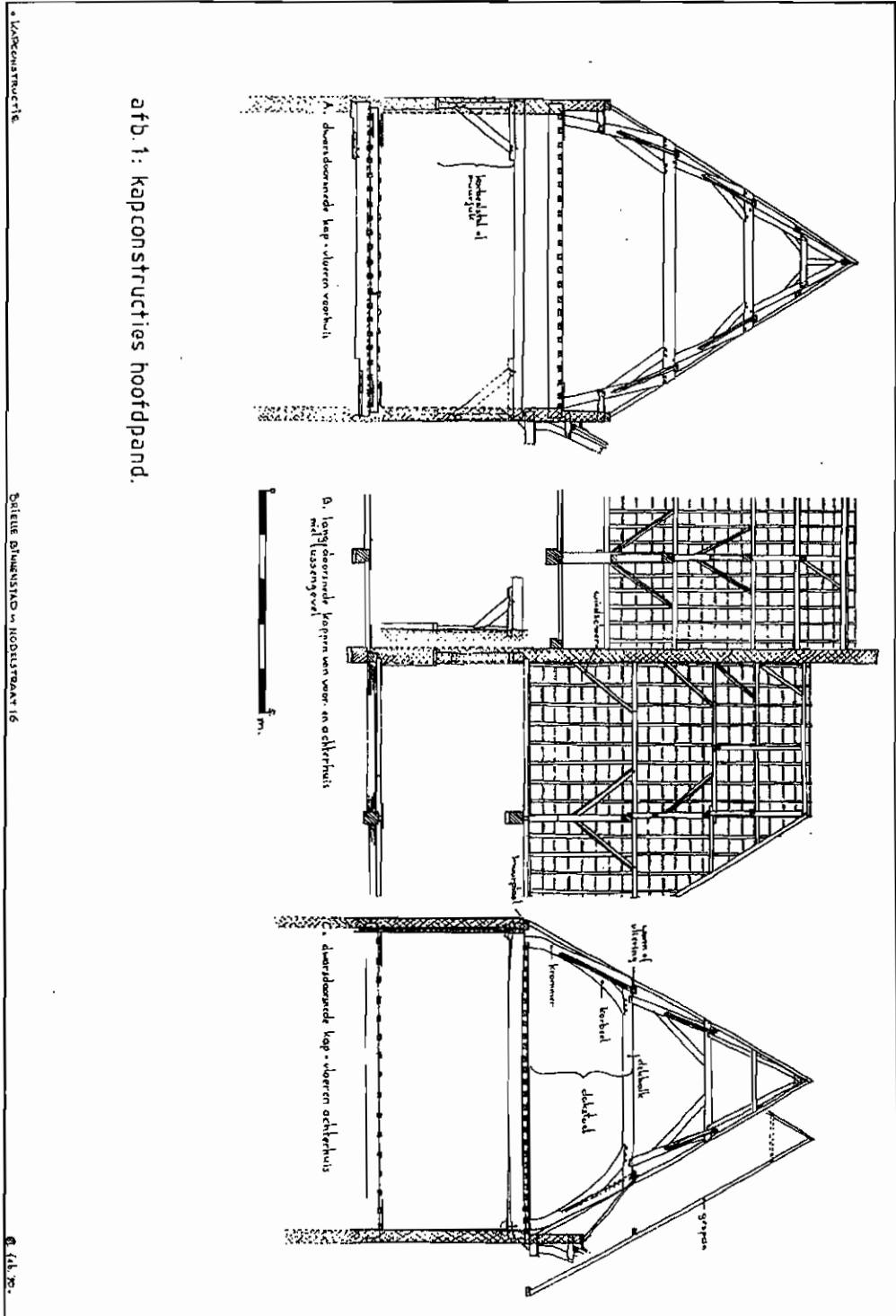

afb. 1: kapconstructies hoofdpand.

afb. 2: zolderbalklaag van hoofdpand en zijkamer.

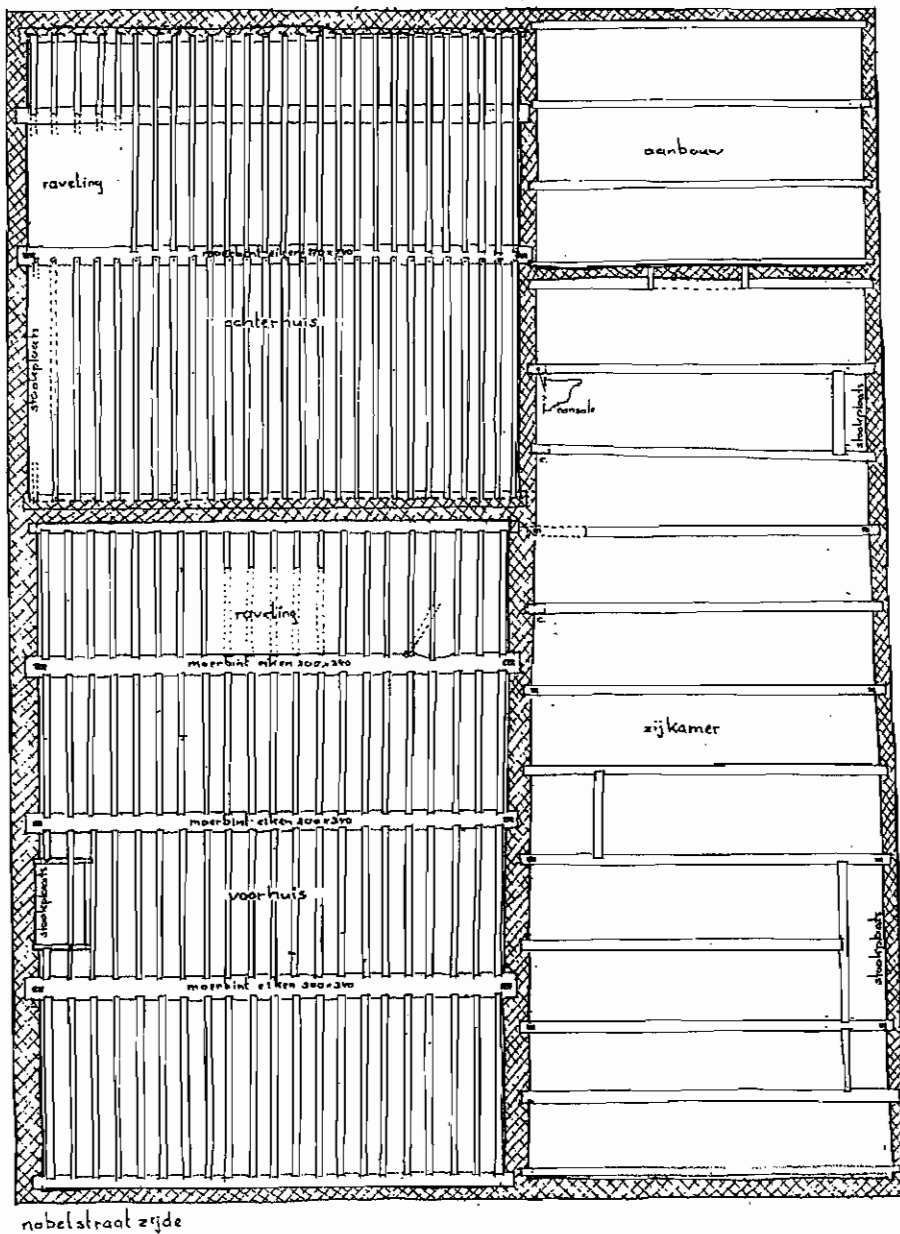

voerd als zogenaamde moer- en kinderbintenbalklaag. De kleine kinderbinten met een afmeting van doorgaans 9 x 9 cm. stonden doorgaans haaks op het moerbint. Het moerbint had over het algemeen een afmeting van 25 x 30 cm, lag dwars op de lengterichting van het huis en rustte op het muurwerk of het houtskelet van het pand. Meestal was onder de uiteinden van het moerbint een stuk hout, een sleutelstuk of console, ter ondersteuning aangebracht.

In de middeleeuwen lagen de kinderbinten rechtstreeks op het moederbint opgelegd. Ook was men in staat vrij grote overspanningen te maken zonder dat de vloer al te zwaar belast werd. Toen men later in staat was het harde eikehout beter te bewerken werden de kinderbinten in uitsparingen (kepen) aan de zijkant van het moerbint opgelegd. Door deze nieuwe wijze van construeren had men, in tegenstelling tot oudere vloeren, zoals die van het Brielse stadhuis, die van dicht naast elkaar gelegen zware balken waren gemaakt, minder eikehout van grote afmeting nodig. Hetgeen in die tijd van grote bouwexpansie zeer welkom was.

De serie kinderbinten tussen twee moerbinten in wordt een vloerveld genoemd. De verdiepingsvloer van het voorhuis telt 4 vloervelden met elk 21 kinderbinten. Slechts het achterste vloerveld kon worden gedocumenteerd. Voor de moerbinten zijn oudere moerbinten opnieuw gebruikt.

De kinderbinten zijn ter hoogte van de tussengevel opgelegd op een houten draagbint die is samengesteld uit diverse grote balken. Dit diende om de gehele gevel tussen voor- en achterhuis op te vangen. De belasting was evenwel dermate groot, dat de tussengevel zodanig was verzakt, dat hij in zijn geheel moest worden vervangen.

De zolderbalklaag van het voorhuis bestaat eveneens uit 4 vloervelden met elk 21 kinderbinten. De kinderbinten zijn met kepen ingelaten in de moerbinten. Op de kinderbinten is aangebracht een zogenaamd *spreidseel*, dit is een zeer dunne plank gezaagd van een eiken balk, die tussen de kinderbinten en vloerdelen werd gelegd om te voorkomen dat stof van de zolder door de kieren van de vloerdelen in de ondergelegen ruimte viel.

Op de balklaag zijn brede grenen vloerdelen aangebracht. De moerbinten zijn koud op het muurwerk opgelegd. Sporen van sleutelstukken zijn niet aangetroffen.

In het tweede vloerveld vanaf de voorgevel bevindt zich aan de linkerzijde van het vertrek een raveling van de voormalige stookplaats.

In het midden van het achterste vloerveld is een raveling van een jonge steektrap. Aan de zijde van het achterste vloerveld is in het rechtse deel van het moerbint een cirkelboog-vormige uitholling en een keep van een schuin ingelaten kinderbint aangetroffen. Dit zou kunnen duiden op de mogelijke plaats van een oudere spiltrap. Het voormalige trapgat is echter wel zo kundig en zonder verschil met de overige balklaag dichtgemaakt dat niet met zekerheid kan worden gesteld of de trap daar ook werkelijk heeft gestaan.

Naamkaartje

In de voorkamer van het hoofdpand is op enkele kinderbinten

met wit krijt de tekst geschreven: *Brielle Den 8 februuarie 1780 heyr J. Westenhout en Hendrik Eekhart Daar angebracht* (zie afbeelding 3). Vermoedelijk slaat dit op de in dit jaar aangebrachte plafonds en andere werkzaamheden aan het pand omdat de tekst op de groene verflaag, waarmee de balklaag is afgewerkt, is aangebracht. Gelet op het jaartal zal het zeker Johan van Westenhout zijn, zoon van de voormalige stadsfabriek (tegenwoordig zouden wij zeggen: directeur gemeentewerken) David van Westenhout, die samen met Hendrik Eekhart aan dit pand heeft gewerkt. Het is zelfs mogelijk, gelet op zijn ontwerpkwalleten bij andere objecten, hij zou 10 jaar later het ontwerp voor de huidige voorgevel van het stadhuis maken dat het ontwerp van de huidige voorgevel van Nobelstraat 16 tevens van zijn hand is.

De balklagen van het achterhuis

In het achterhuis vinden we een zoldervloer bestaande uit twee vloervelden met elk 27 kinderbinten. Tijdens de sloop van de in zeer slechte staat verkerende tussengevel kwam aan de linkerzijde een al eerder vermoed muurjuk tevoorschijn (zie afbeelding 4).

Wanneer we het middelste moerbint van de zoldervloer eens nader beschouwen, dan zien we een sterk doorgebogen bint dat men door middel van wigvormige stukken hout, aansluitend op de afgezaagde sleutelstukken aan de onderzijde, heeft proberen te rechten. De grote doorbuiging van het bint is waarschijnlijk te wijten aan verzwakking van het bint door het verwijderen van de muurjukken. In het midden van het achterste vloerveld is eveneens een bint aangebracht om de doorbuiging van de kinderbinten in dit veld te beperken.

De kinderbinten zijn niet in de moerbinten ingelaten, maar met een kleine keep op de moerbinten opgelegd en vastgezet met taai nagels, waarmee deze vloer kan worden gedateerd als zijnde van vóór 1700.

Ook de verdiepingsvloer bestaat uit twee vloervelden, waarin zich 16 (kinder)binten bevinden van een meer onregelmatige en grotere afmeting dan de zoldervloer. Oude kepen in het middelste moerbint duiden op de aanwezigheid van een ouder vloerveld. Deze oude kinderbalkjes zullen van slechte kwaliteit zijn geweest en door balken met een grotere afmeting en een grotere tussenafstand zijn vervangen.

Hoewel het achterste vloerveld slechts voor een klein gedeelte zichtbaar is, komt ook hier dezelfde situatie voor. Het achterste vloerveld van zowel zolder-, als verdiepingsvloer, is aan de achtergevel opgelegd op onduidelijke resten van voormalige kozijndorpels en puibalken.

Links in het achterste gedeelte bevindt zich een trapgat van een vrij jonge steektrap naar de zolder. In het voorste vloerveld aan de linkerbouwmuur bevond zich een stookplaats.

Aan de onderzijde van de verdiepingsvloer werden de resten aangetroffen van een houten plafond met langs de wanden een zwaar geprofileerde lijst, vermoedelijk is dit een restant van het interieur uit het einde van de 18e eeuw. Ook onder de zoldervloer was een houten plafond aanwezig, die tijdens deze restauratie is verwijderd.

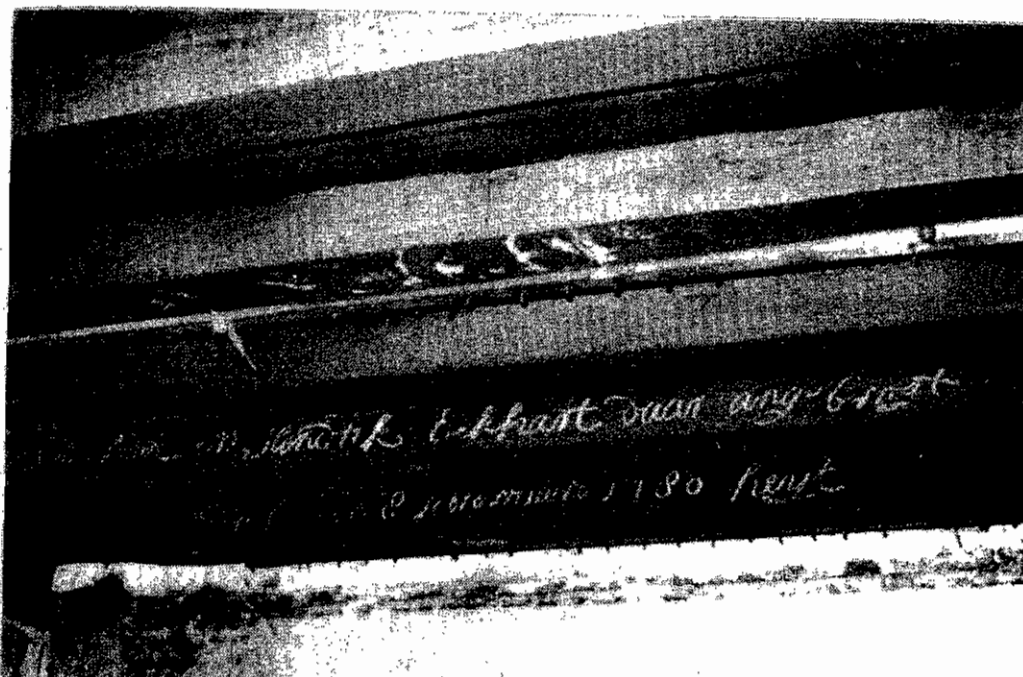

Afbeelding 3

Aantekening op kinderhinten tegen het plafond van de voorkamer van het hoofdpand Nobelstraat 16 (Brielle Den 8 februuarie 1780 heyt J. Westenhout en Hendrik Eekhart Daar angebracht)
(foto Gemeenteurchief Brielle)

42

afb. 4: muurjuk in het achterhuis.

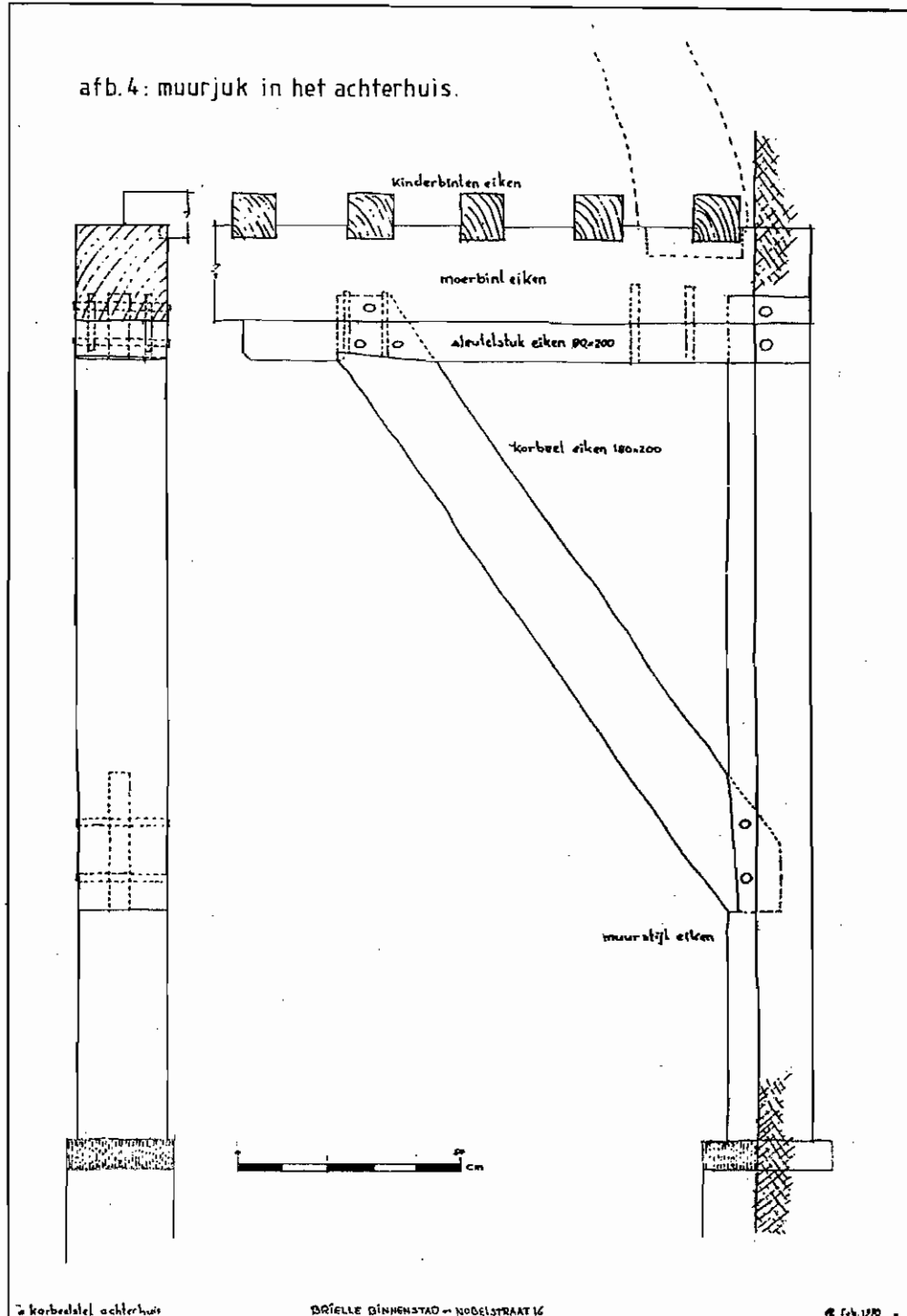

Grote verbouwing rond 1700

Het oudere achterhuis moet naar voren toe groter zijn geweest. Bij een grote verbouwing, vermoedelijk rond 1700, is het voorgedeelte grotendeels vernieuwd en voorzien van nieuwe vloeren en een nieuwe kapconstructie. In het voorgedeelte is een hoger vertrek gerealiseerd. Ook het muurwerk geeft hiervoor nog enige aanwijzingen.

De achtergevel is opgetrokken van zware rode moppen van anderhalfsteens metselwerk tot de verdiepingsvloer, en op sommige plaatsen daarboven. Dit muurwerk moet in oorsprong van vóór 1500 dateren. Het verdere muurwerk is opgetrokken uit metselwerk van jongere datum.

Muurschilderingen

In het voorvertrek van het hoofdpand zijn op één van de pleisterlagen van de linkerbouwwand en op de muur die de afscheiding vormde met de gang resten aangetroffen van schetsen voor mogelijke muurschilderingen (zie afbeelding 5). De schetsen zijn in rood krijt of rode oker-verf opgezet. De schets op de linker-bouwwand stelt een klassieke wagenmener in een renwagen voor. Van het paard of de paarden is slechts een gedeelte van een rug zichtbaar en van de (strijd)wagen de bovenrand van de carrosserie. Van de schets op de tussenwand is slechts een strook van circa 10 cm. zichtbaar en de afbeelding is derhalve niet herkenbaar. Het is de vraag of het hier om een eerste opzet voor een serieuze muurschildering gaat of dat iemand zijn kunsten heeft geprobeerd te tonen tussen pleisterlaag en een nieuw aan te brengen wandbespanning of wandbetimmering.

Wellicht is het Johan van Westenhout, die bekend stond als een klassiek ontwerper, die de schetsen heeft gemaakt.

Later opgebrachte harde afwerklaag en de geringe hechting van de verf- of krijtlaag gaven helaas weinig mogelijkheden voor het verder vrijmaken van de schetsen.

Hergebruik van oude bouwmaterialen

De 5 kasspannen van de zolder van de zijkamer, zijn elk opgebouwd uit een spantstuk met daarop nog een dakstoel ten behoeve van het ondersteunen van een stel gordingen en een nokgording hoger in de kap. De onderdelen van de spanten zijn samengesteld uit restanten van onder meer puibalken, moerbinten en kozijnhout, die wellicht nog afkomstig zijn uit het oudere woonhuis. Zo is onder meer de dekbalk van het voorste spant vervaardigd van een deel van een voormalige moerbint, waarop resten van gotische schilderingen zijn aangetroffen. De dekbalk van het tweede spant is gemaakt van een voormalige puibalk, waarin zich nog de pengaten bevinden van de kozijnstijlen, de lichtroede en de klossen, waarop de vermoedelijk houten geveltop heeft gestaan. Ook is in de rand van de balk nog de loodspanning te zien van de met glas-in-lood bezette bovenlichten. Verder zijn nog onderdelen te herkennen als voormalige kozijnstijlen.

Het hergebruik van oude bouwmaterialen komt in Brielle overigens vaak voor. Vooral bij kapconstructies zien we regelmatig hergebruik. Vaak werden spantconstructies van andere panden



*Afbeelding 5
Muurschildering in de
voorkamer van het hoofd-
pand Nobelstraat 16
(foto archief Brielle)*

vermaakt en elders opnieuw gebruikt. Voor balklagen werden ook diverse materialen opnieuw gebruikt. Dit gold evenzo voor uit sloop afkomstige bakstenen of natuurstenen onderdelen. Ook met interieuronderdelen als schouwen en wandbetimmeringen werd nogal eens van het ene naar het andere pand gesjouwd. Dit hergebruik komt vooral in de periode tussen 1750 en 1900 voor. Dit was voor Brielle een periode van schaarste en economische achteruitgang, hetgeen tot het hergebruik van de materialen leidde. Hergebruik werd vaak op plaatsen toegepast, waar deze materialen aan het oog waren onttrokken, als pleisterlagen, op de zolders en tussen de plafonds. Het maakt evenwel een juiste historische interpretatie van een pand niet makkelijk.

Smaller Welleslop

Het voormalige woonhuis op de plaats van de zijkamer heeft waarschijnlijk dezelfde breedte gehad als het hoofdpand. Zowel het brandemmerregister van 1523 als het verpondingskohier van 1545 geven op deze plaats twee panden van gelijke grootte aan (zie: R. Meischke, 'De oude huizen van Den Briel', in: *Bulletin van de Koninklijke Nederlandsche Oudheidkundige Bond*, 64 (1965) pp.56-57). Hiermee zou de gebruikelijke kavelbreedte van 7 meter in dit gedeelte van de Nobelstraat worden doorgezet. Ook Nobelstraat 14 en 20 kennen een dergelijke kavelbreedte. Dit houdt evenwel in dat het naastgelegen Welleslop, dat voor een slop vrij breed is, smaller moet zijn geweest en nagenoeg dezelfde breedte moet hebben gehad als het tegenovergelegen Turfslop. Wellicht kan een studie van de oudere kaarten van Brielle hierover nog enige aanwijzingen geven.

Het oudere pand heeft aan het einde van de 18e eeuw plaats moeten maken voor een geheel nieuw-gebouwde zijkamer. De stookplaatsen van deze zijkamer bevonden zich tegen de rechterzijgevel. De achterste stookplaats heeft plaats moeten maken voor een aantal ramen met T-vensters. De voorste stookplaats is vervangen door een jonger schoorsteen-kanaal.

De voorgevel

Gelijktijdig met de bouw van de zijkamer zal de voorgevel zijn opgetrokken. De vormgeving is neo-classicistisch. De kenmerken van deze stijl zijn evenwicht en mathematische vormgeving. Deze stijl is geënt op de klassieke bouwkunst. Vele 18e-eeuwse gevels in Brielle zijn in deze stijlvorm uitgevoerd. Men kan echter in de meeste gevallen ook spreken van een *schijnarchitectuur*. Vrijwel alle neo-classicistische gevels zijn namelijk opgetrokken voor veel oudere panden. Vaak suggereren de gevels een grotere rijkdom, dan daadwerkelijk achter de gevel te vinden is. Zo bevinden bij het pand Nobelstraat 16 achter de bovenste rij ramen de zolderruimten. De indruk wordt echter gewekt dat achter deze ramen zich nog woonvertrekken bevinden en het pand ogenschijnlijk veel groter is.

Het originele voegwerk van de voorgevel van het pand Nobelstraat 16 is, evenals bij andere gelijke gevels in Brielle, zeer fijn uitgevoerd. De neo-classicistische stijlvorm beoogde immers een evenwichtige vlakverdeling, het voegwerk moest daarbij nagenoeg onzichtbaar zijn.

Tenslotte nog een opmerking over de oorspronkelijke onderpui.

46

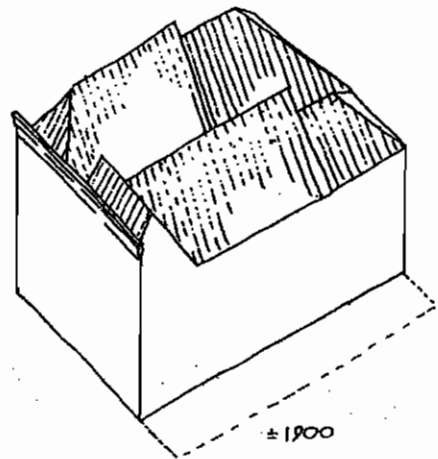
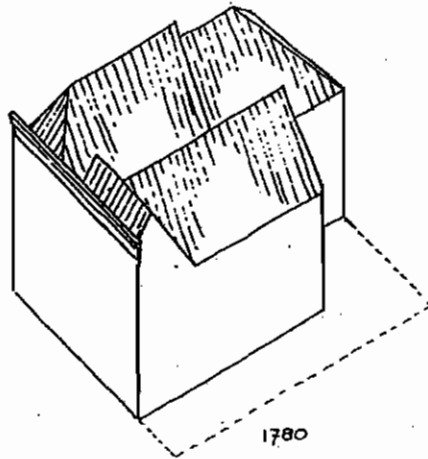
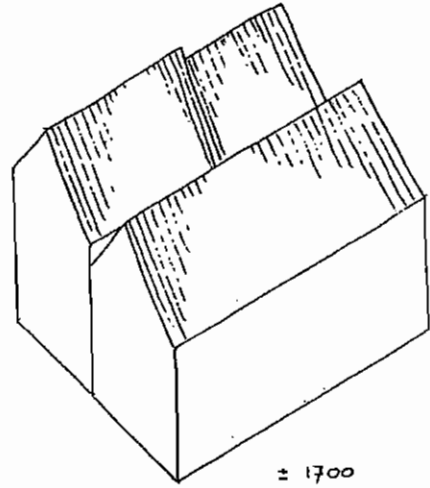
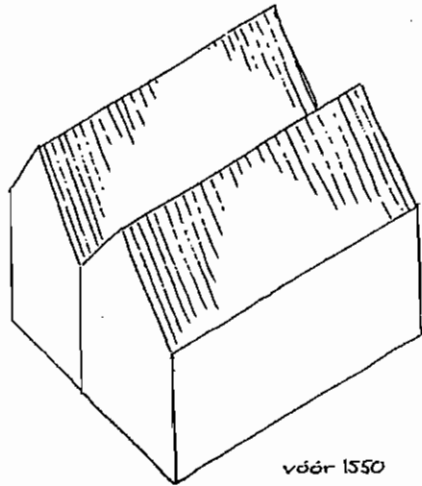

afb.6: schets ontwikkelingsgeschiedenis woning Nobelstraat 16.

Hoewel deze niet meer aanwezig is, valt zij bijna te raden. Een deurpartij in het midden met aan elke zijde twee vensters gelijk aan de bovengelegen ramen.

De bouwgeschiedenis in een notedop

Hoewel nog een aantal vragen open blijven, kan toch een globale bouwgeschiedenis van het pand geschetst worden (zie afbeelding 6). Aan de hand van de gevonden bouwsporen kan worden gesteld, dat we bij het hoofdpand te maken hebben met één van de oudste woonhuizen van Brielle. Rond 1700 moet het voorste gedeelte van de verdieping van het hoofdpand zijn vernieuwd en, inclusief de kap, verhoogd. Van het oorspronkelijke middeleeuwse huis is nog een deel van de achterzijde bewaard gebleven, het huidige achterhuis.

Aan het einde van de 18e eeuw is het rechterhuis vervangen door een, op vermoedelijk smallere kavelbreedte gebouwde, zijkamer, waardoor mogelijk het Welleslop werd verbreed. Toen zullen ook hoofdpand en zijkamer achter een gezamenlijke voorgevel zijn gebracht. De tekst in krijt, daterend uit 1780, op een van de kinderbinten in de voorkamer van het hoofdpand kan hiervoor een goede tijdsaanduiding zijn. Ook zal toen een groot gedeelte van het interieur zijn aangepast aan de mode van die tijd.

C.N.W.M. Glaudemans

VUUR EN WATER....

Opkomst en ondergang van het Brigittenklooster 'Marien Voorn'
in Den Briel (ca. 1485 - 1530)

Inleiding

In de 15e eeuw kende Den Briel een bloeiend kloosterleven. De zuidwesthoek van het middeleeuwse Den Briel was nagenoeg geheel religieus domein. Thans resteren hiervan nog weinig tastbare resten. Het is opmerkelijk dat slechts de bekende poort van het Brielse Brigittenklooster aan het St. Catharijnehof is blijven bestaan en ons moet herinneren aan de vijf kloosters binnen het ommuurde Den Briel van vóór 1572. Des te opmerkelijker is het, omdat dit klooster van alle Brielse kloosters ter plaatse de kortste periode hier gevestigd is geweest.

Korte tijd geleden is een gedeelte van het archief van het Brielse Brigittenklooster in België te voorschijn gekomen. Dit was aanleiding om ons verder te verdiepen in dit klooster. Het resultaat is het hiernavolgende artikel geworden, waarin wordt ingegaan op de geschiedenis van de Brigittenorde en die van het klooster in Den Briel.

Birgitta van Zweden

De Brigittenorde of de orde van de Heilige Zaligmaker is een schepping van de heilige Birgitta van Zweden. Birgitta is de dochter van de Zweedse rechter Birger Persson en van Ingeborg Bengstdotter. Haar moeder stamt af van het beroemde Zweedse geslacht Folkunga, waardoor Birgitta aan het Zweedse koningshuis verwant is. De familie was zowel van vaders-, als van moederszijde zeer vermogend en invloedrijk.

Birgitta werd omstreeks 1300 geboren op het landgoed Finsta in Uppland. Al jong werd zij uitgehuwelijkt aan Ulf Gudmarsson, de latere rechter in de Zweedse provincie Närke. Als jongen was haar echtgenoot opgevoed in de cisterciënzer-abdij van Alvastra.

Birgitta en Ulf kregen zeven kinderen. De dochter Katharina werd in 1331 geboren, zij zou later in de geestelijke voetsporen van haar moeder treden.

In 1341 besloten Birgitta en Ulf een bedevaart te maken naar Santiago de Compostella. Na deze reis besloten de echtelieden in een klooster in te treden. Ulf Gudmarsson werd monnik in het klooster uit zijn jeugd in Alvastra, Birgitta woonde hier voorlopig in het gastenverblijf, waar zij verschillende visioenen kreeg. Wat betreft haar visioenen was Birgitta een vrouw van haar tijd. In de periode waarin zij leefde was de mystiek op haar hoogtepunt. Vrouwen namen hier een voorname plaats in. Na Hildegard van Bingen was er een ware vloed van mystieke schrijfsters gekomen, zoals Hadewych of Catharina van Siena.

In het voorjaar van 1346 kreeg Birgitta in een visioen de opdracht een nieuwe kloosterorde te stichten in het koningshof te Vadstena. De orderegels werden aan haar tot in de kleinste details geopenbaard. De prior van het klooster in Alvastra,



*Poort van het middeleeuwse Brigittenklooster aan het St. Catharijnehof
(foto Gemeentearchief Brielle)*

Peter Olafsson, werd de secretaris van Birgitta, hij noteerde in het latijn haar openbaringen.

Birgitta besloot een klooster te stichten volgens de aan haar geopenbaarde kloosterregel. Aan het Zweedse hof vond zij een gewillig oor bij koning Magnus II en koningin Blanche. Zij schonken haar op 1 mei 1346 een uitgestrekt gebied aan het Vätter-meer te Vadstena met het daargelegen zomerhof om het in gebruik te kunnen nemen als klooster. Verder schonk de koning middelen om de bouw van het klooster en een grote kerk te kunnen financieren. Reeds datzelfde jaar werd met de verbouwing een aanvang gemaakt.

Ondertussen trof Birgitta voorbereidselen om pauselijke goedkeuring van de orde te verkrijgen. In 1349 vertrok zij naar Rome te zamen met haar biechtvader en persoonlijk secretaris Peter Olafsson. Rome was op het moment van haar aankomst het middelpunt van politieke geschillen en familieveten tussen de geslachten Orsini en Colonna. Bovendien was de paus afwezig, hij woonde reeds gedurende enige tijd in het Franse Avignon. In deze periode waren de pausen speelbal geworden van Franse politiek en staatsbelangen.

Birgitta raakte hevig geëngageerd in de grote kerkelijke en politieke problemen van haar tijd. Het vertrek van de paus was voor Birgitta een steen des aanstoets, in haar visioenen had ze hem in Rome gezien. Onafgebroken schrijft zij brieven en smeekschriften aan kardinalen en prelaten om te pogen de terugkeer van de paus naar Rome te bewerkstelligen. Pas in 1367 zou paus Urbanus V terugkeren naar Rome.

Door haar vriendschappelijke betrekkingen met graaf Niccolò van Nola uit het geslacht Orsini stond Birgitta ook in het middelpunt van politieke spanningen. Zij raakte verstrikt in de veten tussen de heersende families. Er werd haar excentriciteit, bemoeizucht en overdreven gedrag verweten. Uiteindelijk is er zelfs tegen haar gedemonstreerd.

Op voorspraak van graaf Niccolò bij de paus werd de orderegel van Birgitta in 1370 gedeeltelijk goedgekeurd. De paus wilde geen algemene goedkeuring verlenen, omdat hij van mening was dat een dergelijke regel slechts door een Algemene Kerkvergadering (concilie) kon worden goedgekeurd. Urbanus V adviseerde voor de nieuwe kloosterorde de bestaande regel van Augustinus aan te nemen en haar eigen regel als aanvulling daarop te beschouwen.

In het najaar van het volgende jaar vertrok Birgitta naar Jeruzalem als pelgrim. Zij stierf in 1373 in Rome, kort nadat zij was teruggekeerd uit het Heilige Land. In de winter van 1373-1374 werden de stoffelijke resten van Birgitta naar Zweden overgebracht.

Na de dood van Birgitta kwam haar dochter Katharina naar Rome om de heiligverklaring van haar moeder te bewerkstelligen en goedkeuring te verkrijgen van de orderegel. Katharina aarzelde niet om in het conflict tussen de twee pausen in Rome en Avignon een keuze te maken en erkende Urbanus VI. Hij bestuurde de kerk vanuit Rome en was daarom volgens de voorspellingen van haar moeder de rechtmatige paus. De paus en de Brigittenorde bleken op elkaar aangewezen. Urbanus VI werd gesteund door de visioenen van Birgitta, hij gaf op zijn beurt de Brigittenorde royaal privileges. Op 3 december 1378 werd de bul ondertekend, waarin de paus officieel de regel van de orde van Birgitta goedkeurde. Op 8 oktober 1391 werd Birgitta heilig-

verklaard, dit gebeurde zonder dat men er in Avignon iets van af wist. Aan het einde van de conflicten tussen paus en tegenpaus moest dan ook de heiligverklaring worden bevestigd tijdens het concilie van Konstanz.

De orderegel van Birgitta

In het klooster van Alvastra kreeg Birgitta talrijke visioenen die werden opgetekend in haar acht *boeken der openbaringen*. In dit werk staat centraal de opdracht - tot in de kleinste bijzonderheden uitgewerkt - om een nieuwe kloosterorde te stichten. Deze orde zou een biddende en boetende gemeenschap moeten worden, waar zowel vrouwen als mannen leven en werken.

Birgitta wenste een zogenaamd *dubbeklooster* te stichten, waar mannen en vrouwen volgens dezelfde regels zouden leven'. Hierin onderscheidt de orde zich van de meeste orden in de katholieke kerk.

De mannen in de orde zouden de geestelijke verzorging op zich nemen. Een abdis zou evenwel het hoogste gezag bezitten over beide kloostergemeenschappen. Zij wordt volgens de regel door de kloostergemeenschap gekozen en moet, in overleg met de zusters en broeders, een van de priesters als biechtvader voor allen kiezen, waarna de bisschop deze als zodanig aanstelt en bevestigt. De abdis moet, als hoofd van het klooster, bij alle aangelegenheden van zakelijke aard worden geraadpleegd. De confessor-generaal is de overste van de mannen, hij staat hiërarchisch onder de abdis.

In de kloosters wonen de zusters en broeders in streng gescheiden conventen die plaatselijk en juridisch evenwel een eenheid vormen. Voor het kloostergebouw golden dan ook speciale bouwvoorschriften. Het priesterhuis moest een losstaand huis zijn, dat niet aan het klooster was aangebouwd. Vanuit het huis zou er een directe verbinding met de kerk zijn, waar de ordemannen een eigen koor hebben. In de kerk zijn ook de zuster- en broederkoren gescheiden, zodat de zusters de godsdienstoefeningen kunnen volgen en de getijden horen, zonder zelf te worden gezien. Een ordepriester mag het vrouwenklooster slechts betreden om aan een zuster het sacrament der sterfenden te verstrekken. Hoe streng de afzondering (het slot) was, blijkt ook uit de bepaling dat de bisschop eenmaal per jaar het zusterklooster zou bezoeken, zonder in direct contact te komen met de ordezusters. Zijn gesprekken met de ordezuster mochten slechts door tralies plaatsvinden'.

Volgens de orderegel geldt een levenslange *stabilitas loci*, de verplichting om op een plaats te blijven, alleen met zeer uitzonderlijke toestemming mochten de ordeleden zich verplaatsen.

De zusters en broeders moesten levenslang afzien van huwelijk en bezit.

In de kloosters zouden de geestelijken zich geheel moeten wijden aan de dienst van God. Volgens de regel van Birgitta neemt het kerkelijke koorgebed een centrale plaats in.

Alle ordeleden volbrengen gebruikelijke boetedoeningen en bewaren op bepaalde uren van de dag een streng zwijgen.

Tenslotte wordt in de orderegels ook uitgebreid ingegaan op de kleding van de Brigitten. Een houten beeld van de heilige Birgitta in Vadstena van omstreeks 1390 toont ons hoe de middeleeuwse Brigittenzusters gekleed waren⁶.



*Houten beeld van
de H. Birgitta te
Vadstena in Zweden
(14e eeuw)*

De verspreiding van de Brigittenkloosters

Birgitta was in Vadstena met de bouw van een klooster voor 60 zusters begonnen. Zonder dat er pauselijke toestemming voor de orde was verleend, was er in Vadstena reeds vóór 1370 een gemeenschap van religieuze vrouwen ontstaan, hiervan maakte ook Katharina, de dochter van Birgitta, deel uit. Op 23 oktober 1384 deden de eerste kloosterbroeders en -zusters hun gelofte. De orde van de heilige Birgitta verbreidde zich spoedig over alle landen van Europa. In de loop van de 15e eeuw waren er reeds dertig kloosters. In Rome werd door de Brigitten in 1383

het Hospitium van de heilige Cecilia gesticht, in 1394 kwam in Florence *Maria Paradiso*. In Denemarken, Engeland, Rusland, Frankrijk, Duitsland, De Nederlanden, Polen, Spanje en Portugal ontstonden kloosters.

Vanuit Vadstena werden verscheidene andere abdijen gesticht. Zoals in 1415 de nog steeds bestaande Syon Abbey in het Engelse Sheen in Middlesex ten westen van Londen. Vanuit Zweden vertrokken een priester, vier zusters en drie novicen naar Engeland. De zeven vrouwen zijn allen in Syon Abbey gestorven. Ook elders vonden stichtingen plaats. In het Deense Maribo werd op initiatief van koningin Margaretha van Denemarken het slot Grimstorp op Lolland tot Brigittenklooster omgebouwd. In 1416 vestigden zich hier de eerste zusters uit Vadstena.

In vele hanzesteden ontstonden Brigittenkloosters. De hanzeatische koopmanskring in Lübeck bevorderde de vestiging van het klooster in de stad.

Vanaf 1405 zijn er vanuit Vadstena initiatieven ontplooid om het klooster Mariental in Estland te stichten. In 1412 vestigden zich hier de eerste kloosterlingen. Ook bij de machtige hanzestad Stralsund aan de Oostzee wordt een Brigittenklooster gevestigd, dat omstreeks 1422 gereed moet zijn gekomen.

In de Noorse handelsstad Bergen namen de Brigittinnen de oude nederzetting van de Benediktijnen over en de overgebleven monniken traden in de Brigittinorde in. Ook op andere plaatsen werden oudere kloosters door de Brigittinnen overgenomen, of gingen kloosterconventen over tot de nieuwe orde, zoals de Franciscanessen in Kampen en Utrecht.

Vadstena was alleen moederklooster van de eerste vestigingen, nieuwe kloosters werden ook gesticht vanuit de dochterkloosters. Vadstena bleef het hoofdklooster van de orde, maar de dochterkloosters werden onder direct toezicht van de bisschop geplaatst.

Vanuit Stralsund werd in 1434 het Brabantse *Marien Water* gesticht te Coudewater bij Rosmalen door vrouwe Milla van Kampen, die tevoren reeds pogingen had ondernomen nabij Kampen tot een kloosterstichting te komen. Het klooster is medeopgericht door een zekere Severinus, een Brigittijn uit Florence, die in 1438 naar *Marien Water* is gekomen en het klooster tot zijn dood heeft geleid.

Vóór 1460 zijn er 37 zusters in *Marien Water* ingetreden, vanaf ca. 1450 is er hier ook sprake van een mannenconvent.

Vanuit dit klooster werden op verschillende plaatsen nieuwe abdijen gesticht: *Marien Burgt* te Soest, *Marien Sterre* te Gouda, *Marien Boom* te Xanten, *Marien Troon* te Dendermonde en tenslotte *Marien Voorn* bij Den Briel.

Het Brigittenklooster *Marien Voorn* in Den Briel

Vele steden die in de 15e eeuw door de Brielse kooplieden werden bezocht hadden Brigittenkloosters. Den Briel had veel contacten met Oostzeelanden. Sedert 1368 had de stad het recht om een eigen *vite* of opslagplaats van goederen in het Zweedse Schonen te stichten. Als hanzestad wordt Den Briel regelmatig vermeld. Kooplieden vanuit het gehele Oostzeegebied bevonden zich regelmatig in Den Briel. Dat er vele Noren kwamen blijkt uit schriftelijke bronnen, maar ook uit het feit dat zij te-

genover de haven even buiten de stadsmuren de Nieuwlandse kerk stichtten, gewijd aan de Noorse koning St. Olaf, de patroon van de zeevarende kooplieden'. We weten dat Brielse schippers Dantzig (het huidige Poolse Gdansk) bezochten, waar binnen de stadsmuren een Brigittenklooster was, ook in het door Briellenaren bezochte Lübeck was een klooster van deze orde ontstaan. Bovendien was in het door Brielse schippers druk bezochte Noorse Bergen rond 1420 de oude Benediktijnerabdij van St. Michaël omgezet in een Brigittenklooster. Omstreeks 1480 konden reeds vele kooplieden en schippers uit Den Briel op hun reizen met het ene of met het andere klooster kennis hebben gemaakt.

Er waren kortom verschillende gunstige voorwaarden aanwezig om tot de stichting van het Brielse klooster over te gaan. We zijn sedert enige tijd ook in staat de geschiedenis van dit klooster te reconstrueren. De verzuchting van Tore Nyberg met betrekking tot het Brielse klooster in zijn grote studie over de Brigittenkloosters: *Das Archiv der Brigitensiedlung in Brielle ist noch immer spurlos verschwunden*, is sedert kort enigszins achterhaald¹⁰. Na vele omzwervingen is een gedeelte van het archief recentelijk opgedoken.

Het eerste initiatief tot de kloosterstichting is niet in eerste instantie uitgegaan van de Brielse poorters. Hertogin Margaretha van York, de weduwe van Karel de Stoute, die reeds enige jaren eerder bemoeienis had met de stichting van het Brigittenklooster *Marien Sierre* in Gouda was de werkelijke initiator. Bij de kloosterstichting in Gouda speelde Margaretha een passieve rol. Zij bemiddelde in 1475 bij de verkrijging van de pauselijke toestemming. Net als andere leden van het Bourgondische huis ondersteunde de hertogin initiatieven tot kloosterreformatie¹¹.

Omstreeks 1484 gaat Margaretha zich actief met de orde bezig houden en ze schenkt eigen goederen buiten de stad Den Briel ter stichting van het Brigittenklooster. Hiermee is zij de werkelijke stichteres van dit klooster geworden. Uit de kroniek van het klooster te Gouda weten we dat Margaretha voor haar bemiddeling bij de oprichting een voortdurende gedachtenis in de gebeden van de Brigitten had bedongen, ongetwijfeld is hiervan ook in het Voornse klooster sprake geweest¹².

Over de wijze van stichting geven met name de Vaticaanse registers opheldering. Paus Innocentius VIII (gekozen in 1484) hield zich reeds in zijn eerste pontificaatsjaar bezig met de kloosterstichting in Den Briel. In 1485 wordt het verzoekschrift van Margaretha van York in behandeling genomen. Hierin schrijft zij, dat zij in haar heerlijkheid Voorne buiten de stad Den Briel (*in domino de Voirn extra muros opidi de Brielis*) met toestemming van haar echtgenoot Maximiliaan een huis had geschonken om een Brigittenklooster op te richten. Er is al begonnen, met behulp van stadsbewoners uit Den Briel, om een kapel en woningen te bouwen voor de broeders en zusters. Ook David van Bourgondië, de Utrechtse bisschop had toestemming verleend. Men wachtte thans nog slechts op de pauselijke goedkeuring, die op 19 april 1485 werd verleend.

De eerste zusters blijken zich reeds vanaf 1484 in het voormalige hertogelijke bezit te hebben gevestigd. Vanuit diverse kloosters kwamen zusters naar Voorne. De eerste abdis, Margriet van Kampen is vermoedelijk afkomstig van het Brigitten-

klooster *Marien Kamp* dat even buiten de hanzestad Kampen was gelegen.

De informatie over de plaats van de eerste vestiging op Voorne is te schaars, om exact aan te wijzen waar het eerste klooster heeft gestaan. Gezien hetgeen in de pauselijke bul is vermeld, bevond het klooster zich vermoedelijk even buiten de stadsmuren. De verbinding met de stad is niettemin evident, niet alleen hielpen stadsbewoners met de opbouw van het klooster, ook kwamen de meeste zusters uit Den Briel¹³.

Omstreeks 1494 breekt er brand uit in het Voornse klooster. Het vuur dwong de Brigitten hun eerste vestiging te verlaten. Uit de bul van paus Alexander VI van 6 november 1495 weten we dat de Brigitten na deze brand een nieuw klooster binnen de stadsmuren van Den Briel betrokken. Dit pauselijk schrijven bevestigt de verhuizing van de kloosterlingen¹⁴.

Op de 16e-eeuwse kaart van Jacob van Deventer zien we dat de Brigitten zich zuidelijk van de Catharijnekkerk vestigden. Hoe groot het kloosterterrein binnen de stadsmuren was, kon niet precies worden vastgesteld, maar een globale indruk kunnen we wel krijgen. Uit de hiervoor genoemde kaart blijkt dat de kerk van de Brigitten heeft gelegen aan de zuidzijde van de Brigittenweg tussen de stadsmuur en de St. Catharijnekkerk. De kloostertuinen reikten tot de stenen stadsmuren. Het stuk stadsmuur tussen de oude Langepoort en de thans verdwenen Piermanspoort (de zuidwestelijke stadspoort) had drie torens, waarvan er één stond aan het einde van de weg die sedert het begin van de 17de eeuw Brigittenweg heet. Deze zuidelijkste van de drie torens heette toepasselijk *Brigitte Thoorn*.

Oudere Briellenaren kunnen zich nog herinneren, dat bij de stadswallen een oude kloostermuur stond, dit was een overblijfsel van de muur rondom het terrein van het middeleeuwse Brigittenklooster. Deze muur, die in 1950 afgebroken is, vormde een afscheiding tussen de Brigittenweg en de weilanden, waar thans de Trompstraat en de J. de Klerkstraat liggen. Het kloosterterrein had de vorm van een hoek in het westen liep het ongeveer vanaf de stadsgracht langs de Brigittenweg tot aan het St. Catharijnehof en in het oosten in een schuine lijn vanaf de huidige J. de Klerkstraat naar het St. Catharijnehof. Het is bekend dat Brigitten op dit terrein behalve het *Brigittehof* (een ommuurde ruimte met huizen), ook een kerk, twee boomgaarden, alsmede een brouwerij en een groot landhuis in eigendom hadden. Bij de stadsgracht stonden binnen de stadsmuren tegenover de Piermanswel (waar schoon water kon worden gehaald) het landhuis en de brouwerij van de zusters¹⁵. Uit de stedelijke ordonnantie van *den bram* van 9 november 1523 weten we dat de huizen van de Brigitten in de buurt bij de nog aanwezige kloosterpoort hebben gestaan.

Uit deze ordonnantie weten we ook dat het aantal kloosterlingen niet groot is geweest. Er wordt in dit stuk vermeld dat de zusters bij brand zes emmers moeten leveren. Ter vergelijking het *brootzusterhuys* (de cellezusters) moesten zeven emmers leveren en het St. Catharinaklooster maar liefst twintig emmers¹⁶. Tot omstreeks 1530 moeten er in het klooster 18 tot 33 ordezusters hebben gewoond, de namen van deze zusters worden alle vermeld in het zogenaamde *boek Hoboken*, het register met namen van overledenen dat in het moederklooster te Rosmalen werd bijgehouden. Vijf vrouwen die abdis waren in Den Briel

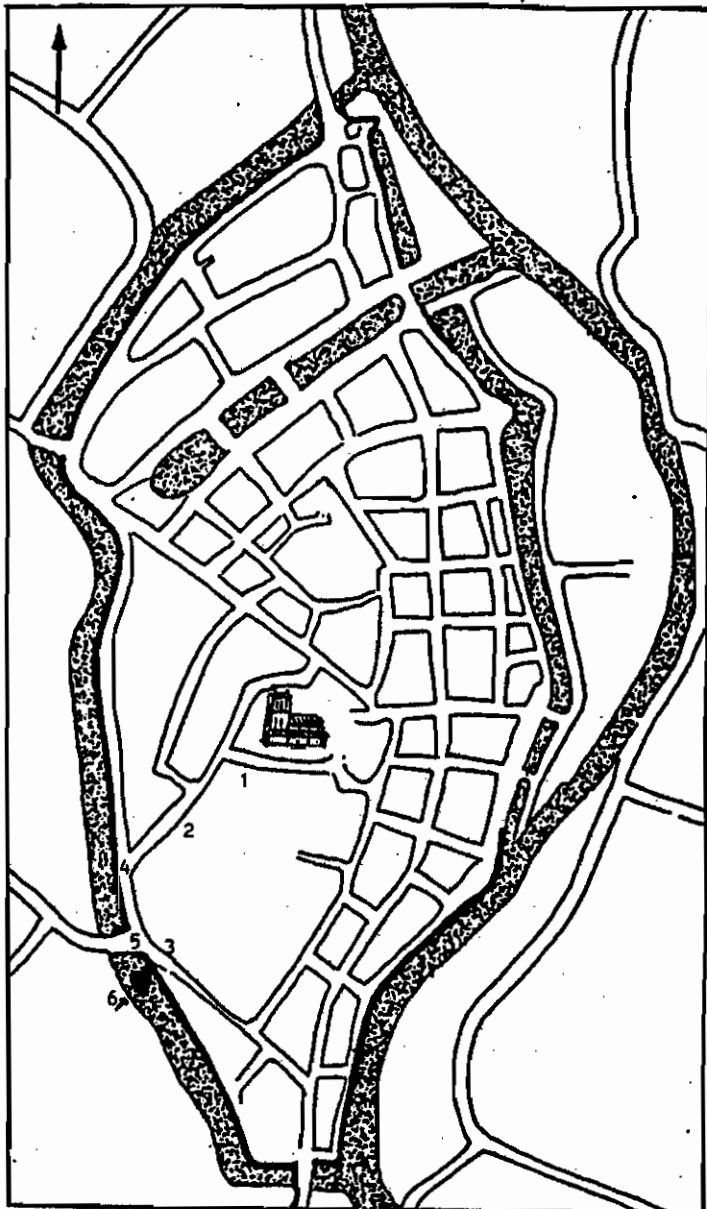

BRIELLE IN DE 16e EEUW
(naar Jacob van Deventer)

- 1. Brigittenpoort
- 2. Brigittenkerk
- 3. Landhuis en brouwerij
- 4. Brigittentoren
- 5. Piermanspoort
- 6. Piermanspoort

worden genoemd: Margriet van Kampen, *prima mater* (sterft in 1489), Cecilia van Soest (idem in 1496), Margriet van Montvoert van der Goude (idem in 1519), Clemens Jansdr. van der Goude (idem in 1526) en Agatha Ewertsdr. (idem in 1529). Agatha wordt als laatste abdis vermeld.

Van een mannenconvent is in Den Briel nauwelijks sprake geweest. In het boek *Hoboken* worden drie mannen *pater* genoemd, te weten: Gijsbert van Sulen (sterft in 1485), Claes van Soest (sterft ca. 1490) en Jan van Beeck, over wie wordt opgemerkt dat hij in 1496 in de stad sterft. De eerste twee zijn gestorven in het eerste klooster buiten de stadsmuren. Uit andere archivalia blijkt dat broeder Frans Janszn. van Kampen de laatste prior van Den Briel was. In het dodenregister worden behalve de drie paters nog slechts zeven andere ordemannen uit Den Briel genoemd. Een aantal van hen hebben de zielzorg van de Brielse zusters op zich genomen¹⁸.

De verhuizing naar Den Briel bracht voor de Brigitten geen ommekeer in de rampspoed. Kort voordien was het eveneens strengvrome Clarissenklooster in de stad gekomen. Thans wierven twee strenge orden om de ondersteuning van de gelovigen. De stedelingen hadden bovendien de kloosterlingen weinig te bieden. Slechts weinig giften werden aan het klooster gedaan. Op 5 juli 1487 schenkt Nelle, de weduwe van Roel Pierszn., verschillende stukken grond aan het klooster, in de *Taeuwey* net buiten de Noordpoort, in Zuurland, in Rugge, in Nieuwland en in Dirksland. Uit de schenkingsakte blijkt dat het klooster korte tijd voordien is gesticht. Nelle wil dat er missen worden gelezen in het klooster, maar zij voorziet dat het klooster mogelijk niet zal kunnen gedijen in de Brielse omgeving en merkt daarom op: *die zelve missen men altyt doen zal in 't voorseide cloester, indien 't voorganc heeft als zy hopen dattet nu doet*. Indien het klooster geen *voorganc* zou hebben, dan moesten de missen elders worden gelezen, namelijk in de Brielse kapel van de Heilige Geest, in het Zuidelindse Gasthuis in de Nobelstraat, in de Maarlandse St. Pieterskerk en in 't *ziechuyt* te Rugge¹⁹.

In december 1494, vermoedelijk net nadat de kloosterlingen zich in de stad hebben gevestigd, geeft Marie, de weduwe van Nicolaas Pieter Goriszn., aan het klooster een stuk land in Klein Oosterland (net buiten Den Briel). Ook weten we dat Cornelis Gilliszn. van Kleijburg het convent een jaarlijks vast bedrag heeft geschonken. Maria Jacobsdr. vermaakte het klooster 5 pond groot voor de bouw van een nieuwe kerk. Het geld mocht pas worden uitgekeerd, als de nieuwe kerk 1 roede boven de aarde stond. Deze kerk is vermoedelijk nooit gebouwd. De Brigitten hebben slechts van de rente kunnen profiteren²⁰. Het is moeilijk aan te geven waarvan de Brigitten in Den Briel leefden. De goederen van de intredende zusters en broeders waren voor het klooster. Het belangrijkste moeten evenwel de geldelijke en andere materiële giften van mensen zijn geweest, die hoopten dat zij na hun sterven door de Brigitten in hun gebeden zouden worden herdacht.

De Brielse giften bleven evenwel te gering. De stedelingen moesten voor veel kloosters zorg dragen. Dit blijkt duidelijk als we een vergelijking maken met enige steden in de omgeving: Rotterdam en Dordrecht hadden net als Den Briel vijf kloosters binnen de stadsmuren, Schiedam had er vier. De bloeitijd van Den Briel was evenwel voorbij. Aan het einde van de 15e eeuw

hadden vele steden financiële problemen, maar Den Briel kon zich in tegenstelling tot vele andere plaatsen economisch niet meer herstellen²¹. Het is niet moeilijk te begrijpen dat de Brielse stedelingen in deze economische malaise voor de nieuwe orde niet de nodige bestaansmiddelen konden opbrengen. Het Brigittenklooster kon niet gedijen in Den Briel en is meegetrokken in de neergang van de stad.

De Brigitten zijn altijd arm gebleven. Karel V zegt over hen in 1531 naar aanleiding van een verzoekschrift van de zusters, dat zij *tot hier toe altyt armelyck anderhouden, gedoteert ende gefondeert geweest om hem selven i' onderhouden*²². Kortom veel hadden ze nooit gekregen. Het Brielse klooster had ook nooit zoals de andere kloosters een slotklooster kunnen worden den, waar bepaalde vertrekken voor verkeer met de buitenwereld waren afgesloten. Uit andere kloosters weten we dat er een groot deel van de dag, wel zeven tot acht uur werd besteed aan het bidden van de kerkelijke getijden²³. De Brielse zusters moesten behalve dit ook lichamelijke arbeid verrichten. Hiervoor is reeds opgemerkt, dat zij een bierbrouwerij bezaten, hetgeen voor een Brigittenklooster heel opmerkelijk is. Bij het eveneens zeer arme Brigittenklooster in Gouda is hiervan geen spoor aange troffen²⁴.

De kerk en de huizen van de Brielse Brigitten veranderden langzamerhand in bouwvallen. Karel V merkt over het klooster op, dat het *caduyck ende ruyneus* was. Vanzelfsprekend was geld voor nieuwbouw nagenoeg onvindbaar. Het heeft de Brielse kloosterlingen niet meegezeten. Het einde van de orde werd opnieuw door een ramp veroorzaakt, ditmaal niet door het vuur, maar door het water.

Op zaterdag 5 november 1530 had er een catastrofale stormvloed plaats, de zogenaamde St. Felixvloed. Tal van charters en andere bestuurlijke stukken leggen er luide getuigenis van af. Op 6 november 1530, de dag na de ramp schreef de rentmeester van Voorne, in grote haast aan de ontvanger-generaal van de financiën, dat op 5 november om drie uur in de namiddag, de gehele omgeving van Den Briel overstroomde. Alleen Abbenbroek scheen niet onder water te staan. In het land van Voorne was de zee zowel van de zuidwestzijde, als vanuit het oosten ingebroken. Ook het land van Putten lag onder water, inclusief de nieuw-bedijkte landen. Vele mensen en dieren waren verdronken. De dijken waren zwaar beschadigd, iets dergelijks scheen in honderd jaar niet te zijn voorgekomen. Ook de rekening van de St. Pieterskerk uit 1530/1531 maakt melding van deze overstroming: *Alsoe overmits den overval van den hooghen vloet die nu geweest is in november XV^e XXX[1530] bycans 't geheele lant van Voorne innegebroecken ende bevloet is*²⁵.

Er heerste in het gebied grote nood. Het graan dat in mijten lag opgetast, was door het zoute water aangetast of weggedreven, zodat er gebrek aan brood was. Het vee dat niet was omgekomen, kwijnde weg door het drinken van zout water²⁶.

Deze overstroming gaf de genadeslag aan het Brielse Brigittenklooster. Nagenoeg al hun bezittingen bleken verdronken *by den lesten overvloet van den watere*. Zij hadden geen geld meer om hun land opnieuw te bedijken. Voor de Brigitten blijft er maar een oplossing mogelijk: vertrekken. Op 8 mei 1531 verleent Karel V toestemming aan de pater, mater en religieuzen van het

klooster om te verhuizen naar het Brigittenklooster *Marien Water* te Rosmalen. Ook voor de orde lijkt het een goed besluit, dat de zusters Den Briel verlaten. Er waren allerlei misstanden in het klooster. Sedert 1526 hadden de kloosterlingen geen gewijde overste meer en sedert het overlijden van Agatha Ewertsd. in 1529 ontbeerde het klooster zelfs een abdis. In Rosmalen zouden de Brielse zusters ook echte slotzusters kunnen worden.

De baljuw van Voorne en het stadsbestuur van Den Briel hadden reeds toestemming voor het vertrek gegeven, op 24 mei 1531 werd dit bevestigd door Laurentius, de pauselijke nuntius en op 4 juni 1531 door Willem, de bisschop van Utrecht²⁷.

Na het vertrek koopt de zeer rijke en invloedrijke Andries van Bronkhorst, die reeds het gehele gebied oostelijk aangrenzend aan het klooster bezat, alle eigendommen van het klooster in Den Briel, te weten: *de huysinghen, boomgaerden, brouwerij mit alle 't guendi dat totter brouwerij behoert, als cuypen, ketelen etc.* Ook de kerk van de Brigitten wordt door hem gekocht. Cornelis Jan Robbenszn. koopt het landhuis van de Brigitten, dat naast de brouwerij binnen de stadsmuren aan de gracht stond²⁸.

Andries van Bronkhorst verkreeg nagenoeg alle bezittingen en verwierf daarmee ook het oude archief van het Brigittenklooster. De familie De Mérode erfde dit archief van de familie Van Bronkhorst. Door het huwelijk in 1847 tussen Antoine d'Arenberg en Maria de Mérode belandden de archivalia op het kasteel Pesch in Meerbusch bij Krefeld. In 1970 werden zij vandaar overgebracht naar het Studium Arenbergense in het Belgische Capucijnerklooster te Edingen, waar ze thans te raadplegen zijn²⁹.

Het Brigittencolplex is uiteindelijk in 1558 door de stad gekocht en afgebroken. In de thesauriersrekening van dat jaar staat vermeld, dat Bastiaan de stadstimmerman in de laatste week van april 1558 met zijn knecht het *huys* van de Brigitten heeft afgebroken, dat de stad kort tevoren op 10 april had gekocht van de erfgenamen van Andries van Bronkhorst³⁰.

Alles werd gesloopt, alleen de poort en de muren bleven bestaan. De kloostermuren werden in 1950 gesloopt, de laatgothische poort werd het jaar nadien gerestaureerd en bleef behouden als een bijzondere herinnering aan een opmerkelijke kloosterorde.

Samenvatting

De Brigittenorde droeg een streng-vroom karakter en was sterk verankerd in de middeleeuwse samenleving. In de beginperiode leek de orde enigszins een speelbal in de pauselijke politiek te zijn. De orde kon zich ontwikkelen, omdat latere pausen de algemene kloosterreformatie, waarvan de Brigittenorde een exponent was, steunden. Ook ondervonden de Brigitten steun van invloedrijke personen die positief tegenover deze hervorming stonden, zoals van leden van het Bourgondische hertogelijke huis.

De orde is een schepping van Birgitta van Zweden (ca. 1303-1373). Zij stichtte het eerste klooster in het Zweedse Vadstena, dit was het beginpunt voor nieuwe kloosterstichtingen in heel Europa.

De kloosters van deze orde zijn zogenaamde *dubbelkloosters*, waar

mannen en vrouwen volgens dezelfde orderegel leven.

Door de vondst van het archief van Brielse Brigittenklooster in het Belgische Edingen is de geschiedenis van dit klooster te reconstrueren.

Omstreeks 1484 werd het Brigittenklooster *Marien Voorn* op Voorne gesticht in de buurt van Den Briel. Na een brand in het klooster, kregen de zusters en broeders in 1495 toestemming om zich binnen de stadsmuren van Den Briel te vestigen. De orde heeft hier nooit kunnen gedijen en is altijd zeer armlastig gebleven. Nadat bij de ernstige stormvloed van 5 november 1530 (St. Felixvloed) al hun bezittingen onder water kwamen te staan, zagen de laatste kloosterlingen zich in 1531 gedwongen om Den Briel te verlaten en naar het klooster *Marien Water* bij Rosmalen te gaan.

Noten

1. De poort is overbekend en wordt inderdaad in iedere toeristische gids van Brielle of historische publikatie over de stad beschreven; zie o.m. *Stadswandeling Brielle* (uitgave VVV Brielle, z.j.) en J. Klok, *Brielle. Stad in de lande van Voorne* (Alphen aan den Rijn 1980).

2. Met dank aan de hr.dr. J.C. Kort die mij hierop opmerkzaam maakte en pater J.P. Tytgat die mij behulpzaam was bij het archiefonderzoek in het Studium Arenbergense te Edingen; zie ook J.C. Kort, 'Stukken van de familie De Mérode, vroeger op het kasteel Salmonsart', *Ons voorgeslacht* 39 (1984) pp.49-53.

3. De gegevens in dit hoofdstuk zijn gebaseerd op: K. Adalsten, *De heilige Birgitta van Zweden* (oorspr. titel *Licht aus dem Norden*, Freiburg i. Br. 1960) (Voorhout, Brugge 1960); B.C.A.M. Kox, *De heilige Birgitta en haar orde* (Uden, Weert, z.j.); H. van der Looij sss, *Birgitta van Zweden* (Brugge 1990); T. Nyberg, *Birgittinische Klostergruendungen des Mittelalters* (Leiden 1965); deze boeken bevinden zich alle in de bibliotheek van het gemeentearchief Brielle.

4. Het is wel geopperd, dat de gedachte bij Birgitta om een dergelijk *dubbelklooster* te stichten voort is gekomen uit haar wens om met haar man Ulf Gudmarsson na een huwelijk van vele jaren gezamenlijk in een en hetzelfde klooster in te treden.

5. Het klooster in Den Briel heeft zich nooit tot een slotklooster kunnen ontwikkelen, als enige van de Brigittenkloosters.

6. Birgitta is hier weliswaar afgebeeld in het kleed van haar eigen orde, zij heeft dit echter nooit gedragen, zij is immers zelf nooit ordezuster geweest.

7. De naam van het klooster *Marien Voorn* kennen we uit een charter in het archief Studium Arenbergense te Edingen (hierna afgekort tot SAE), 'Hollande', C329.

8. S.P. Haak, 'Brielle als vrije en bloeiende handelsstad in de 15de eeuw', *Bijdragen voor vaderlandsche geschiedenis en oudheidkunde*, 4e reeks, dl. 6, pp. 31-33; W. Jappe Alberts, *De Nederlandse hanzesteden* (Haarlem 1969) pp. 38-45.

9. De heilige Olaf heeft als koning van 1019-1030 over Noorwegen geregeerd en bracht er het christendom. Olafskerken, -altaren en -gilden vond men in de meeste Oostzeesteden. In de St. Catharijnekerk was een altaar voor St. Olaf. In Brielle herinnert op een vreemde wijze de Thoelaverweg aan de voormalige kerk. De herkomst van Thoelaver is namelijk ontstaan uit een ernstige verbastering van St. Olaf of St. Olaver.

10. Nyberg, *Klostergruendungen*, p. 215.

11. Ibidem, pp. 207-209, 212.

12. Ibidem, pp. 212-213.

13. Ibidem, pp. 216-217.

14. Ibidem, pp. 218-219.

15. Dit in tegenstelling tot hetgeen Nyberg schrijft. Hij plaatst het landhuis aan de overzijde van de stadsgracht buiten de stadsmuren, dit is onjuist. (Nyberg, *Klostergruendungen*, p. 215).

16. H. de Jager, 'Bijdrage tot de geschiedenis van het klooster van St. Andries te Ruggie en van de kloosters der cellezusters en cellebroeders te Brielle', *Bijdragen voor vaderlandse geschiedenis en oudheidkunde*, 3e reeks (1882) p. 128.

17. Het register *Hoboken* bevindt zich thans in het Birgittinessenklooster *Marie Refugie* te Uden (Nyberg, *Klostergruendungen*, pp. 216-217). Het aantal van 33 zusters wordt door Nyberg vermeld. Zr. M. Petra, archivaris van de Birgittinessen in Uden, zond een lijst met namen van zusters die zij aantrof in het boek *Hoboken*. Zij trof in tegenstelling tot Nyberg slechts 18 zusters uit Den Briel aan. Uit haar schrijven blijkt evenwel dat er mogelijk nog meerdere zusters uit Den Briel in dit register kunnen voorkomen.

18. Nyberg, *Klostergruendungen*, p. 217; SAE, 'Hollande', inv.nr. 330.

19. SAE, 'Hollande', inv.nr. 330.

20. SAE, 'Hollande', inv.nrs. 330-3, C366 en 394.

21. Haak, 'Brielle als vrije en bloeiende handelsstad', pp. 31, 60.
22. SAE, 'Hollande', inv.nr. 330.
23. J. Taal, *De Goudse kloosters in de middeleeuwen* (Hilversum 1960) pp. 137-138.
24. Ibidem, p. 68; Taal trof wel brouwerijen aan bij andere orden in Gouda.
25. E.M.K. Gottschalck, *Stormvloeden en rivieroverstromingen in Nederland. 1400-1600, dl. 2 (assen 1975) 432-472; GA Brielle, rek. St. Pieterskerk 1530/1531, ongefolieerd.*
26. Gottschalk, *Stormvloeden*, 432-472; J. L. van der Gouw, 'De Ring van Putten. Onderzoekingen over een hoogheemraadschap in het Deltagebied', *Zuid-Hollandse Studien*, XII (Den Haag 1967) pp. 324-327.
27. SAE, 'Hollande', inv.nr. 330.
28. Andries van Bronkhorst is onder meer baljuw van Voorne geweest. Hij heeft veel geld geïnvesteerd in de bedijking van Stad aan 't Haringvliet (J.L. van der Gouw, *De Regulieren van Rugge* (Alpen a.d. Rijn 1986) pp. 372-372); zie voor zijn bezittingen bij het Brigittenklooster: SAE, 'Hollande', inv.nr. C322 en voor het transport van de bezittingen van de Brigitten: idem, inv.nr. C329.
29. Kort, 'Stukken van de familie De Mérode', pp. 49, 52.
30. De Jager, 'Bijdrage', p. 56.

I. Kuiper

**Verslag van de Vereniging 'Vrienden van het Trompmuseum'
over het jaar 1990**

Ledenbijeenkomst van 26 april 1990

Op 26 april kwamen de Vrienden voor het eerst bijeen in een nieuwe locatie, namelijk in de raadzaal van Brielle. De heer Van der Graaf uit Rockanje vertelde ons over de geschiedenis van de Burcht van Oostvoorne. Zijn lezing verduidelijkte hij door middel van dia's. Ter sprake kwam de uitgave van een mededelingenblad van de vereniging.

Voorjaarsexcursie op 19 mei 1990

De deelnemers bezochten het Waterschapsgebouw aan de Rik. Nadat de dijkgraaf de heer Noordermeer ons welkom had geheten, hield de streekarchivaris de heer Hordijk een boeiend verhaal over de waterschapsgeschiedenis van deze streek en liet talloze interessante attributen zien. Vervolgens werd per touringcar een tocht over het eiland gemaakt. De heer Klok gaf hierbij een toelichting. Het nieuwe speelgoedmuseum van de heer Spreeuwenberg in Oostvoorne was het einddoel van de tocht. Dit museum bevat één van de beste collecties speelgoedtreinen en alles dat daarbij hoort, ter wereld.

Ledenbijeenkomst van 29 november 1990

Uitvoerig stond de voorzitter stil bij een verschuiving die binnen het bestuur heeft plaatsgevonden. De heer Klok, die wel deel blijft uitmaken van het bestuur, heeft namelijk het secretariaat overgedragen aan mevrouw A.F. Buijtink, Maarland NZ 48 (tel. 01810-16371). Tot opvolger van het overleden bestuurslid oud-notaris Oosthoek werd de streekarchivaris de heer Hordijk gekozen.

Na de pauze hield de hr. A.A. Arkenbout een boeiend betoog over twee leden van zijn familie, die het in de 18e eeuw brachten tot schipper op een V.O.C.-schip.

Het bestuur

Het bestuur vergaderde in 1990 vijfmaal. Besproken werd onder andere een gerichte ledenwerfactie. Uitvoerig ging men ook in op een eventueel door de vereniging te verzorgen mededelingenblad.

In januari overleed het bestuurslid de heer Oosthoek. Hij was vele jaren lid van het bestuur. Zijn adviezen waren altijd kort, helder en zakelijk.

Aanwinsten 1990

Op de ledenbijeenkomst van 26 april konden de leden het portret bekijken van de laatste Brielse zalmvisser, de heer De

Kruis. Het portret werd ons geschonken door mevrouw De Kruis, de weduwe van 'meester' De Kruis, zoon van de visser. De Brielse schilder M.L. Middelhoek schilderde het portret.

Op de bijeenkomst van 29 november waren de leden in de gelegenheid een eerste blik te werpen op twee scheepsmodellen ons geschonken door de familie Hergt uit IJsselmonde. Het gaat hier om een groot model van een midden-16e eeuwse klein oorlogsschip, zoals de watergeuzen gebruikt zullen hebben en om een model van een vissersschip. De modellen zijn vervaardigd door de heer W. Hergt.

Nog aan het eind van het jaar werd de vereniging verblijd met een zeer bijzondere aanwinst. Dankzij steun van de gemeente en meer in het bijzonder door een grote gift van de Rabo-bank Brielle werd een zeer fraai 17e-eeuws ivoren beeldje, voorstellende Maarten Harpertszoon Tromp, verworven.

Van de kleinere aanwinsten willen wij nog noemen: een hoge hoed die in het begin van deze eeuw door een Briellenaar op zijn trouwdag is gedragen.



Ivoren beeldje, voorstellende Maarten Harpertszoon Tromp, 17e eeuw



Portret van de laatste Brielse zalmvisser, de heer De Kruis, geschonken door mevrouw De Kruis

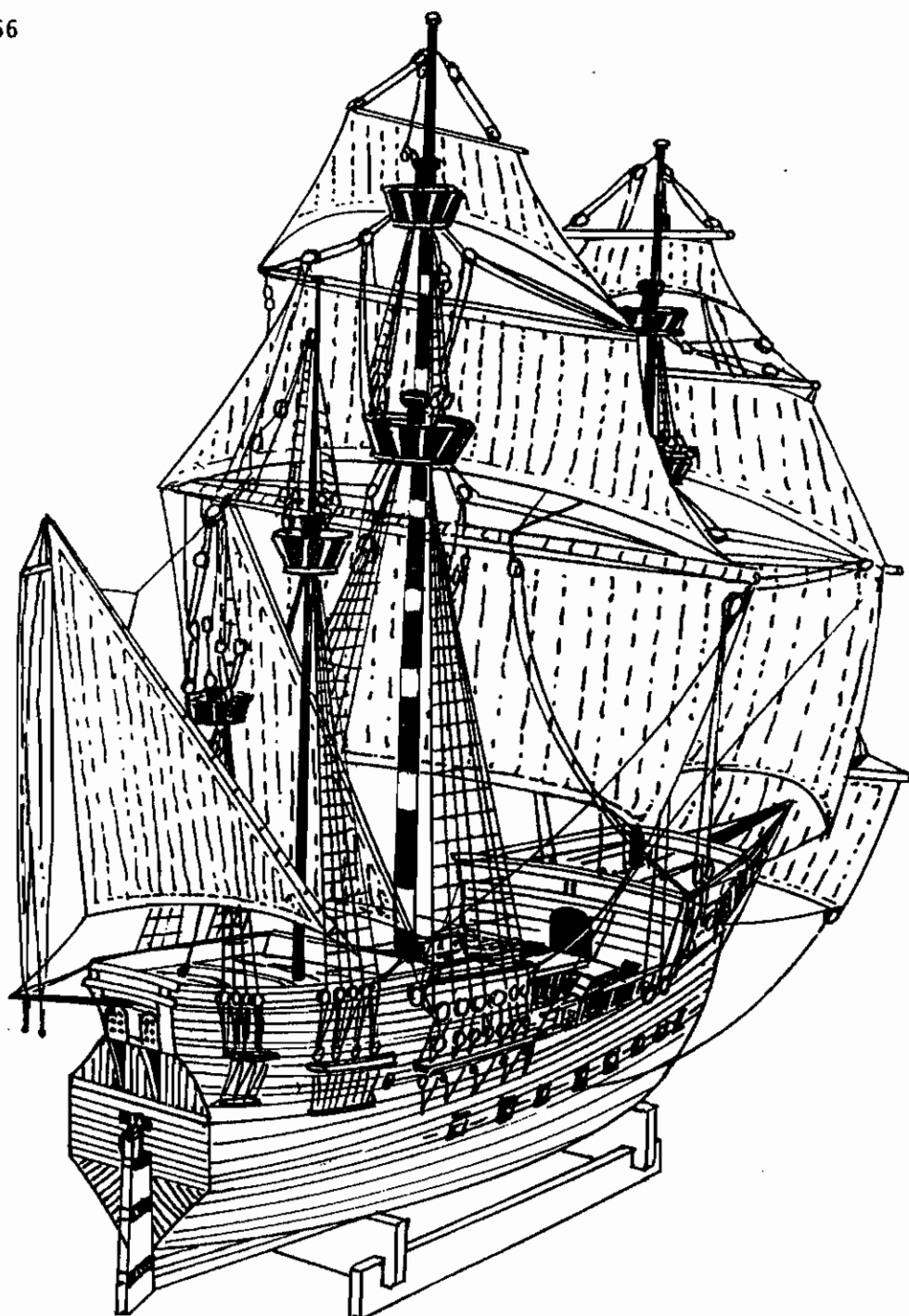

*Model van een 16e-eeuws geuzenschip, geschonken door de heer W. Hergt
(tekening van J. Kolling)*

M.S. Zoetemeyer

KRONIEK 1990

Een korte terugblik op wat er in de regio, maar vooral in de gemeente Brielle, in het afgelopen jaar gebeurd is.

januari

2. Voor het eerst worden de omstreden vuilcontainers opgehaald, veel Briellenaren zetten uit protest gewoon hun vuilniszakken buiten.
10. Piet de Bruin wordt uitgeroepen tot Poorter 1989, burgemeester Sala reikt de bijbehorende onderscheidingen uit.
15. Peter Bremer treedt in dienst als nieuwe stadsbeiaardier van Brielle.
22. De vervoersonderneming ZWN start met twee nieuwe snelbusdiensten in de regio; eindpunt Rotterdam.
25. De heren P. Don en B. Kooy, medewerkers van de Rijksdienst voor Monumentenzorg, beginnen met de bestudering van de historische ontwikkeling van het Brielse woonhuis.
27. In de dorpskerk van Vierpolders wordt door Ars Nova een concert gegeven. Feestmiddag voor de leden van de gymnastiekvereniging Wik te Oostvoorne ter gelegenheid van het 65-jarig jubileum.
29. De heer J. Rijpstra, oud-raadslid en wethouder, is op 73-jarige leeftijd overleden.

februari

1. De Rotary Club Brielle en de Culturele Commissie Sint Catharijne organiseren een succesvol benefietconcert in de Catharijnekerk m.m.v. Laurens van Rooyen.
9. Jacob Stolk uit Zwartewaal ontvangt de FNV-speld voor 60 jaar vakbondslidmaatschap.
16. Het bedrijfsverzamelgebouw in Brielle brandt tot aan de grond toe af.
17. Gemeenten in de regio verzetten zich met klem tegen het voornemen van minister May-Weggen om de bouw van de Blankenburgtunnel te schrappen.
24. Een noodlokaal van de Brielse scholengemeenschap Brogi-
lo gaat in vlammen op.

maart

1. Het Rail Toy museum te Oostvoorne wordt feestelijk geopend.
2. Ines de Baan overhandigt haar nieuwe boek *Het leven en werken van de Briellenaren* aan burgemeester Sala.
8. Brielse Dijkkring bespreekt reconstructieplannen voor de wegen op Voorne Putten.
11. Een nationale twirlwedstrijd in de Dukdalf vormt het begin van de festiviteiten rond het honderdjarig bestaan van Libertatis Primitiae.
15. Wethouder Jaap Vogel opent het nieuwe bedrijfsverzamelgebouw gelegen op industrieterrein 't Woud.
20. Willem en Maria Hagestein uit Zuidland zijn 60 jaar getrouwd.
22. Er verschijnt een door Gert Arkenbout samengesteld fotoboek *Ons dorp Oostvoorne*.

april

1. Grote belangstelling voor de 1-april-viering in Brielle.
5. Burgemeester Sala opent in De Goote de expositie *Gegen das Vergessen* over de verschrikkingen van de Duitse concentratiekampen in de Tweede Wereldoorlog, samengesteld door Duitse middelbare scholieren
6. Congres van de Vereniging van Zuid-Hollandse gemeenten in Brielle
7. Alle zeeverkennergroepen van Voorne-Putten geven de oevers van het Brielse Meer een grote schoonmaakbeurt.
8. In de Catharijnekerk wordt de Johannes Passion uitgevoerd.
14. De heer A.P. van der Jagt, burgemeester van Helvoetsluis, overlijdt op 49-jarige leeftijd.
23. Het politiebureau te Oostvoorne sluit de deuren.
27. Nelis Barendregt gaat na vele jaren uit de Brielse gemeenteraad, tijdens de extra raadsvergadering wordt ook afscheid genomen van de wethouders Erik Molenaar en Jaap Vogel.
28. In Rockanje wordt het museum De Duinhuisjes geopend.

mei

1. Burgemeester Sala installeert de nieuwe gemeenteraad.
6. Kees van den Berg (Wit-Rood-Wit) is topscorer van het eiland Voorne.
12. Mevrouw Van Leeuwe wordt verkozen tot Moeder van het Jaar.
14. Het orkest Stamic uit Havlickuv Brod geeft in Brielle een concert.
17. De stichting Oudheidskamer Hellevoetsluis overhandigt aan dijkgraaf Noordermeer een grondmonsterkoker uit 1889.
19. Er is een open dag bij het Ruwaard van Putten ziekenhuis te Spijkenisse.
24. De wielerronde van Brielle wordt gewonnen door Axel Hermans.

juni

2. De Brielse binnenstad wordt bezocht door een stoet van Engelse oldtimers.
9. De 22ste sportweek in Vierpolders wordt door burgemeester Sala geopend.
In Zwartewaal bestaat de Harmonie 25 jaar.
Oostvoorne viert de jaarlijkse Jacoba van Beierendag.
14. Mevrouw Kester opent Spuizicht, de dagopvang voor Brielse ouderen.
16. Minimusica bestaat 10 jaar, ter gelegenheid hiervan wordt een concert gegeven in de R.K. kerk aan de Brielse Nobelstraat.
22. Ter gelegenheid van het 302-jarig bestaan van Gemeentewerken Brielle wordt een groot feest georganiseerd.
23. De Brielle-Maasmond expositie in de Catharijnekkerk wordt geopend door burgemeester Sala.
25. De Rotary Club Brielle schenkt de binnentuin aan het streekverpleeghuis De Plantage.

juli

28. Kapper De Man is al vijftig jaar als herenkapper gevestigd aan het Brielse Noordeinde (Voorstraat).
31. Jaap Vonk uit Brielle wordt zesde bij de Internationale Four Square Laser Regatta in India.

augustus

13. De Oranjevereniging te Brielle bestaat 65 jaar.
- 16+17 *Op een onbewoond eiland.* thema van Speelstad 1990 te Brielle.
25. De burchtfeesten te Oostvoorne worden ondanks de slechte start 's morgens toch een groot succes.
27. In het Trompmuseum begint een expositie over de bekende Brielse schrijver Johan Been.
31. Mevrouw Kester opent het nieuwe Brielse squashcentrum.

september

1. Het jongerencentrum Bravo wordt geopend door Mevrouw Kester.
In de N.H.-kerk van Nieuwenhoorn wordt een uitgebreide tentoonstelling over de geschiedenis van Nieuwenhoorn geopend.
Start van een molenexpositie in de Brielse bibliotheek.
8. Landelijke monumentendag in de regio een groot succes.
In het Brielse stadhuis wordt de tentoonstelling Vierpolders/Zwartewaal geopend.
Streekarchivaris Leen Hordijk overhandigt zijn studie over de polder De Vierpolders.
13. Mevrouw Glaudemans, stadsarchivaris van Brielle, brengt een inventaris uit van de Brielse Bisschoppelijke Commissie.
14. Officiële opening van het nieuwe onderkomen van de brandweer in Brielle en Zwartewaal.
17. De Rijks Scholen Gemeenschap wordt aan de gemeente Brielle overgedragen.
19. Het Ruwaard van Putten Ziekenhuis in Spijkenisse wordt door staatssecretaris Simons officieel geopend.
20. De visum- en wisselplicht voor Tjechoslowakije is opgeheven. Briellenaren kunnen nu gemakkelijker naar tweelingstad Havlickuv Brod reizen.
22. Brielse hengelaarsvereniging de Watergeus bestaat 80 jaar.

oktober

1. Bakker Cuppen vertrekt na 44 jaar, zijn opvolger is Jan Visseren.
6. Het waterschap op Voorne-Putten houdt open dag.

72

8. Start akties Zwartewaal tegen de opheffing van het postkantoor.
14. Een record aantal vliegeraars zijn op het autostrand te Oostvoorne op wereldvredevliegerdag.
23. Het gemeentebestuur van Brielle wil het kantongerecht voor fl.000.000,- opknappen.
27. Burgemeester Sala ontvangt het eerste twinningboekje Queenborough/Brielle.

november

5. Het echtpaar Moerman-Bravenboer uit de Tinte viert hun briljanten huwelijksjubileum.
8. Rilana Pille uit Zwartewaal ontvangt de sportprijs 1990 uit handen van mevrouw Kester.
16. Vervoersmaatschappij ZWN verkoopt het stationsgebouw op de Oostvoornseweg voor fl,- aan de gemeente Brielle.
17. Sint Nicolaas en zijn gevolg arriveren met het geuzenschip te Brielle.
24. Het tienjarig Cui-ensemble geeft zijn jubileumconcert in de Geuzenkerk, hetzelfde doet de 100-jarige Liber-tatis in de Dukdalf.
30. De Tinte krijgt kabeltelevisie.

december

3. Wethouder Visser opent de nieuwe ontsluitingsweg naar industrieterrein 't Woud in Brielle.
5. De plaatselijke ergernissen zijn beeldbepalend voor de traditionele Maskerade.
6. Mevrouw Van Rossen wordt officieel geïnstalleerd als burgemeester van Hellevoetsluis.
10. De nieuwbouw van de Edah wordt stopgezet, de grond aan de Varkensstraat is mogelijk vervuild.
14. Burgemeester Sala overhandigt aan de heer I. Kuyper, voorzitter van de Vrienden van het Trompmuseum, t.b.v. het Trompmuseum een ivoren beeldje uit de 17e eeuw, voorstellende M.H. Tromp. De tentoonstelling Allerhande wordt geopend in galerie De Waag.